

ФАЙТЕР

СЕЛЬСКОХОЗЯЙСТВЕННЫЙ САДОВО-ОГОРОДНЫЙ МИНИ-ТРАКТОР ФАЙТЕР Т-15 | Т-22

ИНСТРУКЦИЯ ПО ЭКСПЛУАТАЦИИ



СОДЕРЖАНИЕ

ФАЙТЕР — МОЩНОСТЬ И НАДЕЖНОСТЬ!	8
2. ПРАВИЛА ТЕХНИКИ БЕЗОПАСНОСТИ ПРИ РАБОТЕ НА МИНИ-ТРАКТОРЕ	11
3. ТЕХНИЧЕСКИЕ ХАРАКТЕРИСТИКИ	18
4. КОНТРОЛЬНЫЕ ПРИБОРЫ И ОРГАНЫ УПРАВЛЕНИЯ ТРАКТОРОМ ФАЙТЕР Т-15 Т-22	20
5. ЭКСПЛУАТАЦИЯ ТРАКТОРА, ПОДГОТОВКА ТРАКТОРА, И ПУСК ДВИГАТЕЛЯ ПРИ ПОВСЕДНЕВНОЙ ЭКСПЛУАТАЦИИ	22
6. ОБКАТКА	24

ТРАНСМИССИЯ (СИЛОВАЯ ПЕРЕДАЧА)	27
Общее описание и схема трансмиссии	28
Механизм разблокировки осей (ФАЙТЕР T-15)	30
Дифференциал (ФАЙТЕР T-22)	31
Механизмы переключения передач	33
Муфта сцепления	35
Тормозная система	38
РАМА, ХОДОВАЯ СИСТЕМА, РУЛЕВОЕ УПРАВЛЕНИЕ, УПРАВЛЕНИЕ ДВИГАТЕЛЕМ	40
Рама	40
Передний, задний мост	41
Колеса трактора	45
Рулевое управление	46
Управление двигателем	47
Валы отбора мощности	49
ЭЛЕКТРООБОРУДОВАНИЕ, СИСТЕМА ПУСКА И ПРИБОРЫ	51
ГИДРАВЛИЧЕСКАЯ СИСТЕМА	53
ТЕХНИЧЕСКОЕ ОБСЛУЖИВАНИЕ ТРАКТОРА	56

12. УХОД

13. УХОД

**14. ВОЗМ
НЕИС**

Двигатель

Шасси

Электриче

15. ХРАН

16. ГАРА

КАТАЛО

Список ком
и облицовк

Двигатель

Двигатель

Двигатель

Двигатель

Двигатель

Двигатель

12. УХОД ЗА ДВИГАТЕЛЕМ 59

13. УХОД ЗА ТРАКТОРОМ 62

14. ВОЗМОЖНЫЕ ЭКСПЛУАТАЦИОННЫЕ НЕИСПРАВНОСТИ И СПОСОБЫ ИХ УСТРАНЕНИЯ 64

Двигатель	64
Шасси	68
Электрическая система	71

15. ХРАНЕНИЕ ТРАКТОРА 73

16. ГАРАНТИЙНЫЕ ОБЯЗАТЕЛЬСТВА 75

КАТАЛОГ ДЕТАЛЕЙ 76

Список комплектующих рамы и облицовки трактора ФАЙТЕР	76
Двигатель ХТ-15. Блок двигателя в сборе	78
Двигатель ХТ-15. Головка цилиндра, клапанный механизм	80
Двигатель ХТ-15. Кривошипно-шатунный механизм	82
Двигатель ХТ-15. Кривошипно-шатунный механизм	84
Двигатель ХТ-15. Распределительный вал, толкатели	86
Двигатель ХТ-15. Воздушный фильтр	87

Двигатель ХТ-15. Система смазки	88	
Двигатель ХТ-15. Топливная система	90	
Двигатель ХТ-15. Система регулировки оборотов	92	
Двигатель ХТ-15. Радиатор	94	
Двигатель ХТ-15. Выхлопная система	96	
Двигатель ZS1100. Блок двигателя в сборе	98	
Двигатель ZS1100. Блок двигателя в сборе	100	
Двигатель ZS1100. Распределительный вал, толкатели	102	
Двигатель ZS1100. Головка цилиндра, клапанный механизм	104	
Двигатель ZS1100. Кривошипно-шатунный механизм	106	
Двигатель ZS1100. Маховик, коленчатый вал, балансирующие валы	108	
Двигатель ZS1100. Коленчатый вал, крышка коленчатого вала	110	
Двигатель ZS1100. Радиатор	112	
Двигатель ZS1100. Топливная система	114	
Двигатель ZS1100. Выхлопная система	116	
Двигатель ZS1100. Система смазки	118	
Двигатель ZS1100. Система регулировки оборотов	120	
Коробка передач	122	
Сцепление 3-ручейковое в сборе	123	
Крышка верхняя	124	
Комплект ползунов и вилок	125	
Боковые крышки правая/левая	126	

Рычаг переключения пониженной/повышенной передач	127
Комплект шестерен КПП	128
Дифференциал	130
Полуось в сборе с тормозом	132
Рулевая система	134
Продольная тяга	135
Передняя раздвижная балка	136
Рулевая колонка	138
Рулевое колесо	140
Гидравлическая система трактора ФАЙТЕР Т-22	141
Гидравлическая система тракторов ФАЙТЕР Т-22	142
Электрическая схема трактора ФАЙТЕР	144
Колеса	146

ФАЙТЕР — МОЩНОСТЬ И НАДЕЖНОСТЬ!

Торговая марка ФАЙТЕР — малогабаритная сельскохозяйственная техника, имеющая множество преимуществ перед своими конкурентами. Огромная популярность среди фермеров, землевладельцев и садоводов очень просто объясняется несколькими основными положениями — соотношением качества и цены, универсальностью в применении и надежностью в самой тяжелой эксплуатации. Заводы, поставляющие сельскохозяйственные машины ФАЙТЕР как в Россию, так и во многие другие страны, постоянно совершенствуют и улучшают свою продукцию, используя и прислушиваясь при этом к опыту профессионалов, эксплуатирующих различную сельскохозяйственную и прочую технику постоянно, для выполнения абсолютно различных работ.

Так, при создании модельного ряда техники ФАЙТЕР были усовершенствованы технические возможности каждой модели среди всех представленных, значительно улучшилось качество композитных деталей, качество сборки и подгонки деталей, были применены новейшие технологии для создания и производства более надежных, удобных и функциональных сельскохозяйственных машин.

Сегодня минитракторы и мотоблоки ФАЙТЕР не имеют аналогов на рынках СНГ по конструкционным особенностям, тяговым показателям двигателей, продуманности каждой детали. Это многократно подтверждается каждым новым сезоном и каждым новым урожаем. ФАЙТЕР — это мощност и надежность!

КАКАЯ РАЗНИЦА?

Имея многолетний опыт продажи своей продукции во многие страны мира, производители сельскохозяйственной техники ФАЙТЕР знают, что именно лежит в основе успеха при производстве качественной техники которая будет пользоваться спросом. Селекция запасных частей, автоматизированный контролируемый процесс сборки, контроль качества каждой единицы, которая сходит с конвейера. Любая деталь имеет значение, каждое замечание профессионала - это ценная информация, ведущая за собой цепочку усовершенствований.

Вы всегда сможете понять принципиальную разницу между техникой ФАЙТЕР, и любой другой даже невооруженным глазом. Каждая композитная деталь проходит контроль качества, и выполнена с учетом эксплуатации на предельных и переменных нагрузках. Каждая шестерня выполнена из высокопрочной стали, каждый редуктор произведен из специального алюминиевого сплава, а при производстве коробки передач используется единая технология чугунного сплава с графитом.

Огромное значение компания ФАЙТЕР уделяет сервисному обслуживанию своей техники. Поставки запасных частей и аксессуаров полностью обеспечивают потребности рынка. Вы всегда можете получить грамотную консультацию по вводу в эксплуатацию, техническому обслуживанию, и общей эксплуатации техники ФАЙТЕР у наших специалистов!

ЧТО ВЫ ПОЛУЧАЕТЕ?

Приобретая фирменную единицу техники ФАЙТЕР, вы получаете не только качественный товар.

Так же, вы обязательно обратите внимание на подробную инструкцию по эксплуатации на

русск
ложе
расх
прод

Каче
тать
диле
Что
техн

Тран
ленн
ного
почв
разл
спос
почв

Прог
(пул
сада



Мин
но д
учас
она
ном
ях,
дру

На м
под

Мы
озна
лир
тран
потр
илл
вето
и те
нии

Стр
экс

русском языке. Дополнительно вы можете получить информацию по работе с каждым из предложенных единиц навесного оборудования. Вы всегда можете приобрести любую деталь или расходный материал. Фирменный гарантийный талон с печатью фирмы, осуществляющей продажу обеспечит вам гарантию 12 месяцев.

Качественная предпродажная подготовка и консультация специалиста — мы стараемся работать как с розничными покупателями, так и с оптовыми. Вы всегда можете оставить отзыв о дилере в вашем регионе по нашим контактным телефонам указанным на сайтах компании. Что самое главное — вы получаете надежную, простую в применении многофункциональную технику, которая обеспечит продуктивную работу и отличный результат!

Тракторы ФАЙТЕР Т-15/Т-22 — четырехколесные машины с рулевым управлением на усиленном шасси, которые предназначены для использования на участках сельскохозяйственного назначения с черноземными, дерново-подзолистыми, песчаными и супесчаными почвами. Мини тракторы рассчитаны на обработку почвы при помощи активной почвофрезы, различных типов плугов (однокорпусных или двухкорпусных), дисковых борон, и других приспособлений. Общая площадь участка, на котором могут производиться работы по обработке почвы не может превышать:

- 1 Га для песчаных, супесчаных и дерново - подзолистых почв;
- 0,8 Га для черноземных почв.

Производитель не вводит никаких ограничений при других работах мини-тракторов ФАЙТЕР (пудверизации, посадки и сбора урожая различных культур, молотыбы, обработки деревьев в садах, кошению трав и других культур, уборки снега и многих других работ).

ОБРАЩАЕМ ВАШЕ ВНИМАНИЕ!

Мини-тракторы ФАЙТЕР Т-15/Т-22 были спроектированы и произведены исключительно для сельскохозяйственных и коммунальных операций частных землевладельцев на участках частного пользования. Мини тракторы ФАЙТЕР Т-15/Т-22 — это не профессиональная техника, и производитель не несет ответственности и отказывает в гарантийном обслуживании при эксплуатации тракторов ФАЙТЕР в коммерческих организациях, фермерских хозяйствах общей площадью более 1 Га, коммунальных хозяйствах и других коммерческих структурах.

На металлическом стикере обязательно должен быть логотип ФАЙТЕР. Не покупайте подделки низкого качества – приобретайте технику у официальных дилеров!

Мы отредактировали руководство по эксплуатации с целью облегчить покупателю процесс ознакомления с конструкцией изделия, а также помочь лучше овладеть процедурами регулировки, эксплуатации и технического обслуживания для надлежащего использования мини трактора и продления его эксплуатационного ресурса. В связи с тем, что для удовлетворения потребностей покупателей конструкция мототрактора со временем улучшается, некоторые иллюстрации и технические описания, приводимые в настоящем руководстве, могут не соответствовать фактическому состоянию изделия. Однако, в целом, большинство рекомендаций и технических условий, перечисленных в руководстве, являются действительными в отношении каждого конкретного изделия данной серии.

Строгое соблюдение рекомендаций из настоящего руководства является залогом нормальной эксплуатации и длительного срока службы оборудования.

При возникновении каких-либо проблем с предоставлением «трёх типов гарантии» (ремонта, замены и возмещения стоимости бракованного изделия) и поставкой компонентов, покупателям необходимо обращаться к местным поставщикам.

Приобретайте нашу продукцию! Исходя из принципа «Репутация и требования клиента прежде всего», мы обслуживаем каждого нашего покупателя добросовестно и безоговорочно.

- В настоящем руководстве перечислены способы управления и технического обслуживания устройства.
- Содержание руководства отражает новейшую информацию на момент выхода руководства в печать.
- Мы сохраняем за собой право вносить изменения в конструкцию изделия в любое время без предварительного уведомления пользователей об этом и какой либо юридической ответственности с нашей стороны.
- Вносить поправки в любые разделы настоящего руководства без предварительного письменного разрешения запрещается.
- Данное руководство должно рассматриваться как неотъемлемая часть оборудования при его перепродаже.
- Независимо от уровня Вашего владения следует внимательно прочесть данное руководство, это поможет Вам более разумно и эффективно работать с трактором.
- Пожалуйста, не вносите самостоятельных изменений в конструкцию трактора, что бы не повлиять на производительность и не привести к аварии машины. При любых изменениях в конструкцию трактора ФАЙТЕР, вам будет отказано в гарантийном обслуживании.
- Эффективность работы с различным навесным оборудованием может варьироваться, в зависимости от местных условий (плотности, влажности почвы и других агрономических условий)

При покупке минитрактора, необходимо проверить общую целостность технического состояния машины, отсутствие внешних повреждений лакокрасочного покрытия, отсутствие протечек масла, отсутствие посторонних шумов и вибраций при работе двигателя и коробки передач. Так же, обязательно проверяйте наличие следующих документов:

- А. Фирменного гарантийного талона ФАЙТЕР, или гарантийного талона торгующей организации, совершающей продажу.
- В. Товарный чек (или расходную накладную с указанием стоимости, или приходный кассовый ордер)

Так же, проверьте что бы комплект поставки количественно совпадал Вашей покупке, и не имел внешних деформаций.

В сопроводительных документах должно быть разборчиво указано:

1. Модель трактора
2. Заводской номер шасси/двигателя
3. Дата продажи и наименование торгующей организации

2. ПРАВИЛА ТЕХНИКИ БЕЗОПАСНОСТИ ПРИ РАБОТЕ НА МИНИ-ТРАКТОРЕ

Следование правилам эксплуатации, ухода и ремонта, которые приведены в данном руководстве по использованию — основной элемент правильного использования мини-трактора ФАЙТЕР. Помните, что время, потраченное на уход за мини-трактором, продлит его ресурс. Обратите особое внимание на инструкции, связанные с фильтрацией топлива, уходом за воздухоочистителем и смазкой. Помните, что плохо очищенное топливо вызывает износ топливной системы, а нерегулярный уход за воздухоочистителем приводит к преждевременному износу цилиндропоршневой группы двигателя.

Эксплуатировать, обслуживать и ремонтировать мини-трактор должны люди, заблаговременно подготовленные и ознакомленные с правилами безопасности. Операторы трактора всегда ответственны за общую безопасность и соблюдение правил предотвращения несчастных случаев.

Любое произвольное изменение конструкции мини-трактора ФАЙТЕР освобождает производителя от ответственности за любое повреждение или ущерб от этих изменений.

Производитель и все организации по дистрибуции не несут ответственность за повреждения, которые вызваны использованием запчастей, изготовленных не производителем мини-трактора, включая те, которые были изготовлены производителем, но были восстановлены и повторно использовались для ремонта.

Строго следуйте правилам безопасности, чтобы уберечь себя и рядом находящихся людей от травм. Если у вас остались вопросы после прочтения руководства, обратитесь к дилеру у которого был приобретен мини-трактор ФАЙТЕР. Перечень авторизованных дилеров в вашем регионе можно увидеть на fighter-tractor.ru

МЕРЫ ПРЕДОСТОРОЖНОСТИ

- Мини-тракторы ФАЙТЕР спроектированы с учетом безопасности эксплуатации. Однако ничто не заменит предосторожность и внимание в предотвращении несчастных случаев.
- Помните, что мини-трактор был спроектирован и произведен исключительно для садово-огородных и сельскохозяйственных работ. Использование мини-трактора в других целях, использование на дорогах общего пользования запрещено!
- Не работайте в свободной одежде, которая может застрять в движущихся частях. Проверяйте, чтобы все вращающиеся части, были должным образом закрыты.
- Мини-трактором должны управлять люди, которые обучены его управлению и техническому обслуживанию.
- Не пытайтесь повышать скорость вращения коленчатого вала двигателя до максимума путем изменения настроек системы подачи топлива.
- Не изменяйте заводские регулировки гидравлического клапана давления.
- Не управляйте мини-трактором, если вы плохо себя чувствуете.



**ОСТОРОЖНО!
ВНИМАНИЕ!**



СЛОВА–СИМВОЛЫ «ВНИМАНИЕ» И «ОСТОРОЖНО»

Этот символ предупреждает об опасности. Если Вы увидите этот знак на мини-тракторе или в данном руководстве, будьте внимательными. Слова-символы «ВНИМАНИЕ» и «ОСТОРОЖНО» используются для привлечения внимания работников и людей о возможной опасности. Следуйте рекомендациям и указаниям во избежание травм.

Будьте внимательны при запуске двигателя. Не производите запуск двигателя посредством соединения зажимов стартера!

Производите запуск двигателя только тогда, когда находитесь в водительском кресле, при этом рычаг коробки передач должен находиться в нейтральном положении.



БУДЬТЕ ВНИМАТЕЛЬНЫ ПРИ ДВИЖЕНИИ ПО СКЛОНАМ!

Избегайте ям, канав и преград, которые могут привести к наклону или опрокидыванию мини-трактора, особенно на склонах гор. Избегайте резких поворотов, а также поворотов на подъеме.

Никогда не управляйте мини-трактором возле края канав или крутых обрывов, или дамб. Выезд из канавы или болотистой местности, а также движение по крутому склону, может привести к опрокидыванию мини-трактора назад. В таких ситуациях разрешается движение назад, а не вперед.

Опасность опрокидывания значительно увеличивается при движении на высокой скорости с узкой колеей.

Производите переключение на низшую передачу перед началом спуска с крутого холма в целях улучшения управляемости мини-трактора с незначительным торможением или без такового.

Используйте двигатель для торможения, чтобы снизить скорость перед использованием тормозов. Выход мини-трактора из-под контроля может привести к опрокидыванию. Никогда не производите движение накатом по склонам.

Во время перемещения по скользкой, мокрой или покрытой гравием дороге, снизьте скорость и убедитесь, чтобы мини-трактор устойчив, во избежание буксования или потери рулевого управления. Обязательно использование комплекта грузов-балластов при транспортировке тяжелого сцепного навесного оборудования. Когда оборудование поднято, перемещайтесь со скоростью не более 10 км/час.



⚠ ВНИМАНИЕ!

1. Мини-трактор ФАЙТЕР не является транспортным средством.
2. На мини-тракторе ФАЙТЕР запрещено перевозить пассажиров!
3. На мини-тракторе разрешается ездить только оператору по частному участку.
4. Эксплуатация по дорогам общего пользования запрещена!



БУДЬТЕ ОСТОРОЖНЫ ПРИ ИСПОЛЬЗОВАНИИ ГИДРАВЛИЧЕСКОЙ СИСТЕМЫ

Утечка гидравлической жидкостей под давлением может привести к попаданию на кожу и к серьезным травмам. Избегайте опасных ситуаций путем уменьшения давления перед отсоединением гидравлических или других линий. Затяните все места соединения перед подачей высокого давления.

Найти утечки масла можно с помощью листа бумаги — протрите им шланг. Берегите руки и тело от попадания на них жидкостей под высоким давлением.

В случае непредвиденной ситуации, немедленно обратитесь за медицинской помощью. Жидкость, которая попала под кожу, необходимо извлечь с помощью хирургического вмешательства в течение нескольких часов, в противном случае, может образоваться гангрена.

Доктора, которые не имеют опыта работы с таким видом травм, должны отправлять пострадавших в квалифицированный и хорошо оборудованный медицинский центр.

ПРАВИЛА БЕЗОПАСНОСТИ ВО ВРЕМЯ ОБСЛУЖИВАНИЯ СИСТЕМЫ ОХЛАЖДЕНИЯ

Не откручивайте крышку радиатора сразу же после работы. Выключите двигатель и подождите, пока крышка остынет, чтобы можно было дотронуться до нее незащищенными руками. Слегка открутите крышку, чтобы спустить давление, а после этого уже полностью открутите.





БУДЬТЕ ОСТОРОЖНЫ ПРИ ЗАПРАВКЕ МИНИ-ТРАКТОРА

Будьте предельно внимательными во время заправки мини-трактора, дизельное топливо — легковоспламеняющееся вещество.

Не производите заправку мини-трактора во время курения, вблизи открытого огня или искр. Всегда выключайте двигатель перед началом заправки мини-трактора. Производите заправку вне помещения. Предохраняйте мини-трактор от возгорания, заранее устраните накопления консистентной смазки, жидкой смазки или грязи.



Используйте специальную защитную одежду.

Носите обтягивающую одежду и защитное оборудование в соответствии с видом работы.

Длительное воздействие сильного шума может привести к ухудшению или потере слуха. Носите соответствующее слуховое оборудование, например, наушники или ушные тампоны в целях защиты от громкого шума.

Использование оборудования требует особого внимания от оператора. Не носите наушников для прослушивания музыки во время управления мини-трактором.

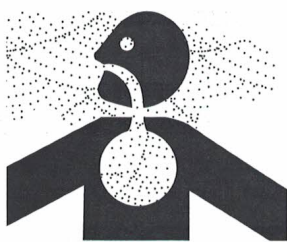

РАБОТАЙТЕ НА ВЕНТИЛИРУЕМОЙ ПЛОЩАДКЕ

Во время работы двигатель производит выхлопные газы, которые могут быть причиной возникновения болезни или смертельного исхода.

При необходимости использования мини-трактора в закрытом помещении, устраняйте газы с помощью удлинителя выхлопной трубы и принудительной вентиляции.



БУДЬТЕ ВНИМАТЕЛЬНЫ ВБЛИЗИ ВРАЩАЮЩИХСЯ ЧАСТЕЙ

Попадание одежды на вращающиеся части может привести к серьезным травмам или к смертельному исходу.

Оператор должен внимательно следить, чтобы все защитные устройства были на своих местах.



ТРАНСПОРТИРОВКА МИНИ-ТРАКТОРА

Мини-трактор лучше всего перевозить на эвакуаторе. Используйте цепи, чтобы закрепить мини-трактор на транспортном средстве.

Никогда не буксируйте мини-трактор со скоростью, которая превышает 16 км/ч. Оператор должен управлять и тормозить мини-трактором в соответствии с буксировкой — повторять траекторию буксира.

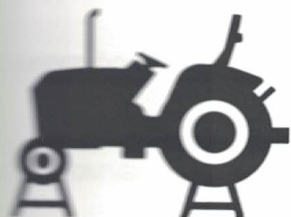

ПРАВИЛА БЕЗОПАСНОСТИ ВО ВРЕМЯ ПРОВЕДЕНИЯ ТЕХНИЧЕСКОГО ОБСЛУЖИВАНИЯ

Изучите процесс технического обслуживания перед началом его осуществления. Сохраняйте площадку сухой и чистой. Своевременное выполнение технического обслуживания будет способствовать увеличению работоспособности и срока эксплуатации мини-трактора.

Сохраняйте все детали и компоненты в хорошем рабочем состоянии и убедитесь, что они правильно установлены. Немедленно устраняйте неисправности, заменяйте изношенные или поврежденные детали. Устраняйте накопления консистентной смазки, жидкой смазки или грязи.

Производите регулировку электрической системы или проводки отсоединив черный провод отрицательной клеммы аккумулятора. Не производите техническое обслуживание во время движения мини-трактора или при включенном двигателе.

Во время обслуживания шасси мини-трактора, колеса должны быть подняты над землей с помощью опорных стоек. Не работайте под транспортным средством, если оно поднято только с помощью домкрата. Не используйте в качестве опорных стоек шлакобетонные блоки и пустотелые кирпичи, которые могут раскрошиться под действием продолжительной нагрузки.





ПРЕДОСТЕРЕЖЕНИЯ ОТ ПОЛУЧЕНИЯ ОЖГОВ КИСЛОТОЙ

Серная кислота в электролите аккумулятора — токсическое вещество. Существует вероятность получения ожогов кожи, возникновения дыр в одежде и потери зрения, если кислота попала в глаза. Для того чтобы избежать вышеуказанных случаев, необходимо выполнить следующие указания:

1. Заливайте электролит в хорошо вентилируемом месте.
2. Носите средство защиты глаз и резиновые перчатки.
3. Не дышите испарениями во время заливки электролита.
4. Избегайте поливания и капания электролита.

При попадании кислоты на кожу или на другие места, необходимо выполнить следующие действия:

1. Промойте поврежденные участки водой.
2. Используйте пищевую соду или известь, чтобы нейтрализовать кислоту.
3. Промывайте глаза в течение 15–30 минут. Немедленно обратитесь в центр медицинской помощи.

В случае проглатывания кислоты, необходимо выполнить следующие действия:

1. Не вызывайте рвоту.
2. Выпейте большое количество воды или молока, но не более 2 литров.
3. Немедленно обратитесь к врачу.

ПРАВИЛА БЕЗОПАСНОСТИ ВО ВРЕМЯ ТЕХНИЧЕСКОГО ОБСЛУЖИВАНИЯ ШИН



Во время разрыва шины существует вероятность получения серьезных травм или смертельного исхода.

Не пытайтесь устанавливать шину, если у вас нет соответствующего оборудования и инструмента, а также отсутствует опыт. Всегда поддерживайте соответствующее давление шин, не перекачивайте шины. Не производите сварочные работы или подогрев колес и шин. Во время подогрева может увеличиться давление в шинах, в результате чего может произойти взрыв.

Сварочные работы могут серьезно ослабить или деформировать колесо.

Во время подкачки шин используйте клещевой захват и удлиненный шланг, чтобы находиться на безопасном расстоянии от колеса. Используйте защитное ограждение.

Проверяйте колеса регулярно, особенно проследите чтобы не было низкого давления, порезов, пузырьков воздуха, повреждения обода.

3. ТЕХНИЧЕСКИЕ ХАРАКТЕРИСТИКИ

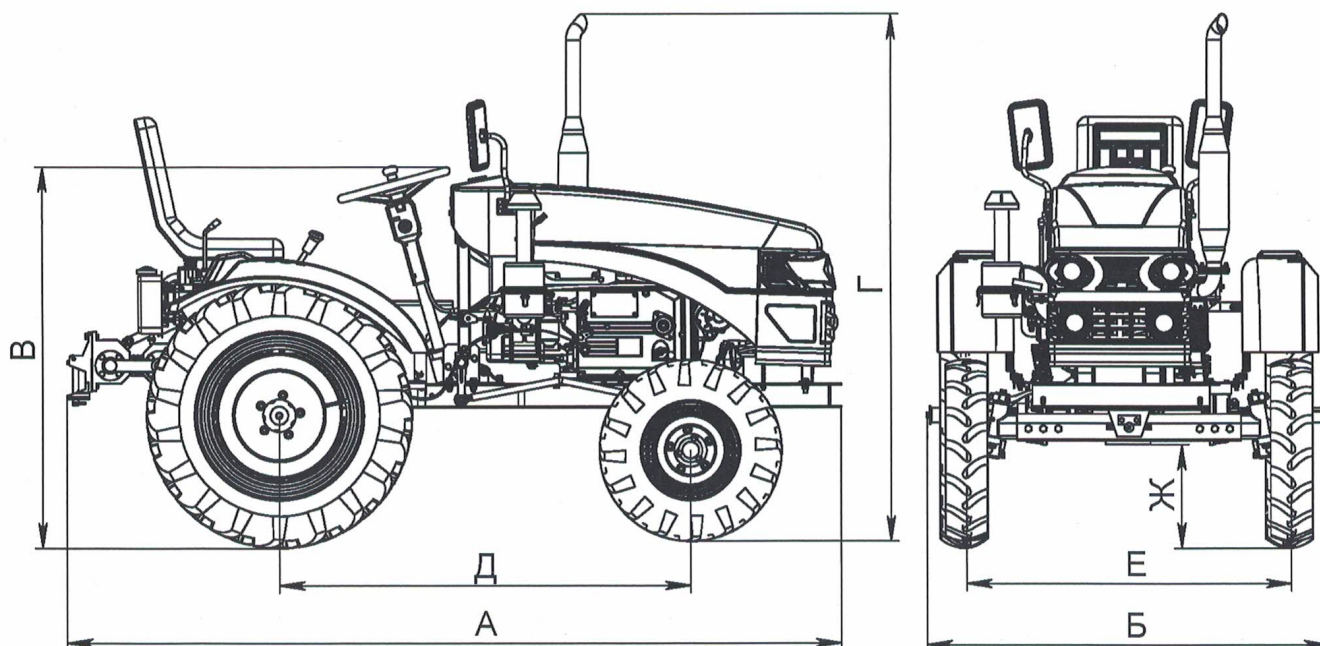

Наименование		T-15	T-22
Тип двигателя		ХТ-15	ZS1100
Мощность двигателя, максимальная		15,0/11,03 л.с./кВт	17,65/12,98 л.с./кВт
Мощность двигателя, номинальная		12,5/9,19 л.с./кВт	15,4/11,33 л.с./кВт
Масса двигателя		120 кг	173 кг
Основные габаритные размеры без навесного оборудования, мм	А (длина)	2410	2480
	Б (ширина)	1200	1250
	В (высота по рулю)	1190	1250
	Г (высота по глушителю)	1770	1810
	Д (колесная база)	1170	1380
	Е (колея)	1090-1400	1090-1400
	Ж (дорожный просвет)	280	330
Колеса, размер, дюйм	Передние (протектор-елочка)	5"-10"	6"-12"
	Задние	6,5"-16"	7,5"-20"
Колесная формула		4x2 (задний привод)	
Конструкционный вес трактора, без навесного, кг		470	660
Частота вращения заднего шестеренчатого ВОМ, об/мин.	Первая передача	555	710
	Вторая передача	865	1100
	Третья передача	1400	1785
	Задняя передача	420	535
Размер приводных ремней		В3200 x 2	В3250 x 2

Наименование		Т-15	Т-22
Сцепление		Многодисковое, сухого типа с постоянным зацеплением, фрикционного типа	
Коробка передач		Механическая (3 вперед + 1 назад) x 2	
Объем смазочного масла в коробке передач		6,0 л	
Блокировка дифференциала		Отключаемый задний привод	Блокировка планетарного механизма заднего моста
Тормоз		Двухсторонний тормоз сухого типа (барабанный механический)	
Минимальный радиус разворота		1,9 м	2,0 м
Свет		Дальний и ближний свет / сигналы поворота / габаритные огни / стоп-сигнал	
Клаксон (сигнал)		+	
Сиденье		Мягкое сиденье с регулировкой	
Приборы-указатели на приборной панели		Амперметр, прибор-указатель температуры охлаждающей жидкости, прибор-указатель давления масла	Вольтметр, прибор-указатель температуры охлаждающей жидкости, прибор-указатель давления масла, счетчик моточасов
Теоретическая скорость движения, вперед, км/час при 70% от максимальных оборотов двигателя, км/ч	Передача 1	2,8	3,2
	Передача 2	3,9	4,8
	Передача 3	6,1	7,2
	Передача 4	10,4	13,5
	Передача 5	16,5	21,5
	Передача 6	23,5	29,9
Система подъема навесного оборудования		Гидравлическая	
Гидравлический распределитель		Одномагистральный распределитель с плавающим положением	Двухмагистральный распределитель с плавающим положением
Гидравлический насос		CBN-E306-CFBL	CBN-E314-CFBL
Объем гидравлического масла в системе		От 2 до 5 л (в зависимости от типа установленного навесного оборудования)	
Критическое давление предохранительного клапана гидравлического моста		16 МПа	
Время подъема навесного оборудования		2 секунды	
Грузоподъемность заднего навесного устройства на оси подвеса, не менее		120 кг	
Тяговый класс трактора, согласно ГОСТ 27021-026		0,2	0,2
Тяговое усилие трактора, номинально		4,32 кН	4,98 кН
Срок службы трактора		8 лет	
Соответствие требованиям		ГОСТ 12.1.003-83, ГОСТ 12.1.004-91, ГОСТ 12.2.019-2005, ГОСТ ИСО 4252-2005, ГОСТ ИСО 4253-2005, ГОСТ Р 51920-2002.	

4. КОНТРОЛЬНЫЕ ПРИБОРЫ И ОРГАНЫ УПРАВЛЕНИЯ ТРАКТОРОМ ФАЙТЕР Т-15 | Т-22

В зависимости от выбранной вами конфигурации, тракторы ФАЙТЕР Т-15 и Т-22 могут оснащаться следующими контрольными приборами. Они расположены на приборной панели трактора:



Рис. 1. Контрольные приборы

1. Прибор-указатель давления масла
2. Прибор-указатель температуры охлаждающей жидкости
3. Счетчик моточасов
4. Амперметр механический
5. Вольтметр цифровой

1. Прибор-указатель давления масла

При наличии прибора-указателя давления масла на приборной панели, давление масла должно находиться в пределах 0,1-0,2 МПа (для Т-15) и в пределах 0,4-1,0 МПа (Для Т-22). Следует учитывать, что стрелочные приборы-указатели не имеют высокой точности и служат для косвенного контроля.

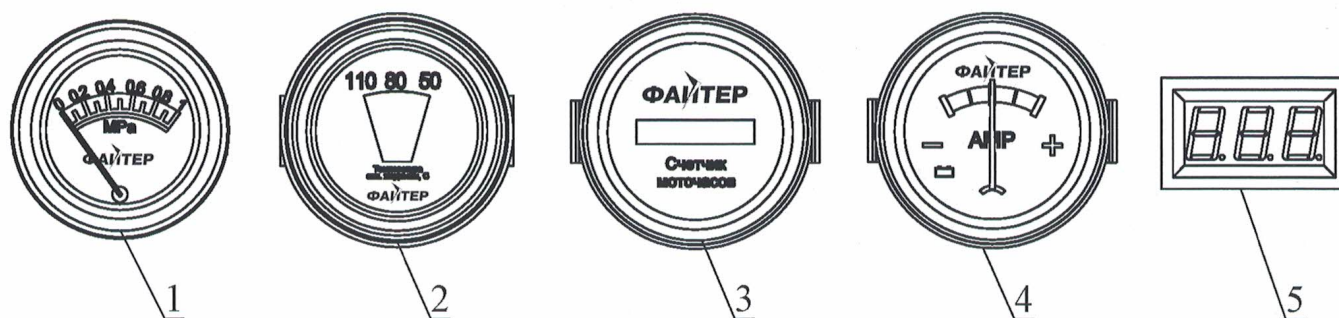
На разных двигателях давление масла контролируется по-разному.

На двигателе ХТ-15 (ФАЙТЕР Т-15) имеется датчик-указатель, находящийся на правой стороне двигателя в районе ручного регулятора газа.

На двигателях ZS1100 (ФАЙТЕР Т-22) указатель находится на клапанной крышке.

2. Прибор-указатель температуры охлаждающей жидкости

При нормальной работе двигателя, температура охлаждающей жидкости должна держаться в пределах 75-85°C, а максимальная не должна превышать 95°C.

3. Счетчик моточасов

Счетчик моточасов упростит вам слежение за периодичностью технического обслуживания вашего трактора.

4. Амперметр механический

В зависимости от выбранной вами комплектации, трактор может опционально оснащаться дополнительным генератором подзарядки АКБ. В случае его наличия, дополнительная подзарядка аккумуляторной батареи не требуется. В версии трактора без дополнительного генератора, подзарядки будет хватать только на стабильную работу АКБ без включения световых сигналов (они запитаны напрямую от аккумуляторной батареи).

При отсутствии дополнительного генератора, вам придётся периодически устанавливать АКБ в устройство для подзарядки аккумуляторов (пуско-зарядное устройство приобретается отдельно). Механический амперметр показывает рабочее состояние аккумулятора при работе на холостых оборотах. Если стрелка амперметра отклоняется влево, значит аккумулятор разряжается.

тут осна-
ели трак-



5

5. Вольтметр цифровой

Вольтметр служит для контроля уровня заряда АКБ. Показания должны находиться в диапазоне 12-14В

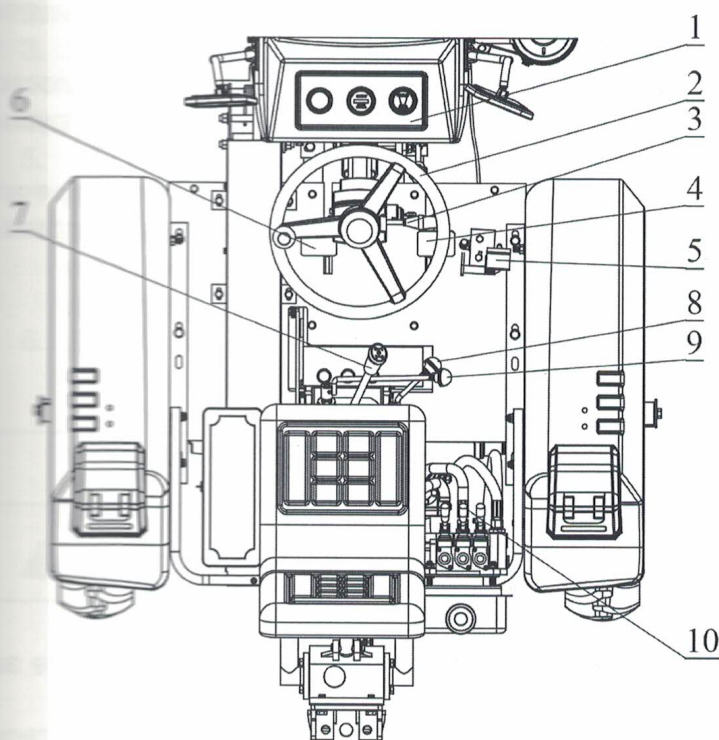

ла долж-
и служат

стороне



Рис. 2. Органы управления трактором

- | | |
|---------------------------------------|---|
| 1. Приборная панель | 8. Рычаг блокировки дифференциала |
| 2. Рулевое колесо | 9. Рычаг переключения повышенных/пониженных передач |
| 3. Блок подрулевых переключателей | 10. Рычаги управления гидравлической системой |
| 4. Педаль тормоза | 11. Рычаг ручного акселератора |
| 5. Педаль акселератора | 12. Рычаг декомпрессии |
| 6. Педаль сцепления | 13. Ручка ручного акселератора |
| 7. Рычаг переключения главных передач | |

5. ЭКСПЛУАТАЦИЯ ТРАКТОРА, ПОДГОТОВКА ТРАКТОРА, И ПУСК ДВИГАТЕЛЯ ПРИ ПОВСЕДНЕВНОЙ ЭКСПЛУАТАЦИИ

1. Проведите ежедневный технический осмотр (см. раздел «Техническое обслуживание»).
2. Перед тем, как произвести пуск двигателя, убедитесь, что рычаг переключения передач и механизм отбора мощности находятся в нейтральном положении.
3. Убедитесь, что все навесное оборудование опущено на землю.
4. Убедитесь, что все предохранительные элементы правильно установлены на вашем тракторе.
5. Переведите рычаг ручного управления подачей топлива в среднее положение.
6. Выжмите педаль сцепления (чтобы уменьшить стартовое сопротивление).
7. Удерживая рычаг декомпрессии в положении «декомпрессия» поверните ключ зажигания по часовой стрелке в положение «Запуск».
8. После пуска сразу отпустите ключ, он вернется в положение «ON».
9. Если двигатель не запускается с первого раза, попробуйте снова через 1-2 минуты. Если двигатель не запускается три раза подряд, сделайте проверку и не запускайте его, пока все неисправности не будут устранены.
10. При каждой попытке запуска продолжительность работы стартера не должна превышать 15 секунд, иначе аккумулятор и стартер могут выйти из строя.
11. Проследите, работает ли двигатель нормально на средних и низких оборотах после запуска, если да, то постепенно повышайте обороты, но не давайте сильной нагрузки пока температура воды не достигнет 50°C.
12. При низкой температуре окружающего воздуха в радиатор должна быть залита горячая вода для подогрева двигателя перед пуском, или трактор должен храниться в обогреваемом помещении.

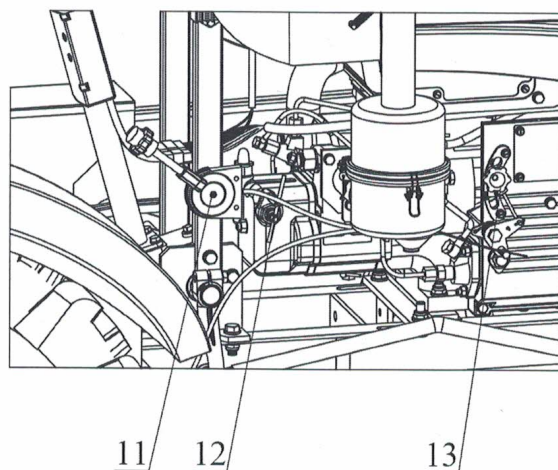
Работа на тракторе

ВНИМАНИЕ!

Перевозка пассажиров запрещена!

1. Выбирайте для работы наиболее подходящую ширину колеи колес, всегда следите за устойчивостью трактора.
2. Выберите надлежащую передачу. Передача должна выбираться так, чтобы двигатель мог работать на 80% мощности. Для фрезерования почвы используются I, II и III передачи. Передача III или IV может использоваться для боронования и вспашки; V и VI передачи используют для транспортных задач.
3. Запрещается езда с включенным сцеплением (то есть, удерживать ногу на педали сцепления, наполовину выжимая ее) или управление скоростью с помощью сцепления. Иначе сцепление перегреется, что станет причиной преждевременного износа фрикционных дисков (из-за трения диск пробуксовывает), и даже привести к повреждению выжимного подшипника, рычага переключения, а также гнезда выжимного подшипника.
4. Отпускайте педаль сцепления постепенно: резкое включение, особенно если сцепление опущено на ухабистой поверхности, в яме или на грязной почве, или движение по крутому спуску, может привести к опасному раскачиванию трактора. Немедленно нажмите на педаль тормоза, если передние колеса оторвались от земли.

5. При спуске с холма держите передачу включенной. Никогда не выжимайте сцепление и не управляйте трактором на нейтральной передаче.
6. Во время движения, водитель должен правильно сидеть на водительском месте.
7. Не запрыгивайте на движущийся трактор.
8. Всегда нажимайте на педаль тормоза аккуратно.
9. Не поворачивайте на высокой скорости.
10. Всегда управляйте на безопасной скорости в зависимости от обрабатываемой поверхности.
11. Когда работаете на неровной поверхности следуйте соответствующим мерам безопасности для обеспечения устойчивости
12. Когда работаете на наклонной поверхности, например, на склоне холма, работайте на умеренной скорости, замедляйте трактор, особенно когда поворачиваете.
13. Двигайтесь с максимальной осторожностью, когда вы едете вплотную к краю канавы или насыпи.
14. Проверяйте настройки педали тормоза и сцепления.

Остановка трактора и двигателя

1. Отпустите газ для снижения скорости трактора.
2. Нажмите педаль сцепления и переключите рычаг скорости в нейтральное положение.
3. Выжмите педаль тормоза, чтобы остановить трактор, затем отпустите сцепление и педаль тормоза, позвольте двигателю работать вхолостую.
4. Опустите вниз навесное оборудование.
5. Не допускайте высоких оборотов непосредственно перед остановкой двигателя, позвольте двигателю поработать на холостых оборотах для охлаждения смазки и охлаждающей жидкости, затем переведите рычаг ручного управления подачей топлива в минимальное положение, чтобы выключить двигатель. Для экстренного выключения двигателя используйте рычаг декомпрессии.
6. Для парковки выберите ровный участок местности, включите нейтральную передачу и ручной тормоз. В случае стоянки на склоне включите первую переднюю передачу, если стоите в гору, или первую заднюю передачу, если стоите передом вниз. Не забудьте сделать то же самое, если паркуете ваш трактор с прицепом.

ВНИМАНИЕ!

При температуре воздуха ниже нуля по цельсию, в качестве охлаждающей жидкости разрешается использование тосола. При использовании обычной воды, необходимо срочно слить её из радиатора во избежание негарантийного выхода двигателя из строя!

6. ОБКАТКА

ВНИМАНИЕ!

Сборка и предпродажная подготовка трактора осуществляется сборочным цехом в условиях отсутствия возможности проверки в полноценной работе в полевых условиях. Поэтому запрещается вводить трактор в эксплуатацию с полной нагрузкой без предэксплуатационной обкатки

Для того чтобы продлить эксплуатационный срок службы трактора ФАЙТЕР, необходимо сделать обкатку новой машины (или сразу после капитального ремонта) перед вводом его в эксплуатацию. Обкатка улучшает состояние всех вращающихся деталей и трущихся поверхностей для предотвращения преждевременного износа в работе.

Перед началом обкатки необходимо:

1. Проверить соосность шкивов и натяжение приводных ремней.
2. Проверить затяжку внешних соединений, болтов и гаек.
3. Проверить уровень масла в картере двигателя. При необходимости добавьте масло до необходимого уровня.

При продаже в двигатель заливается универсальное минеральное масло для обкатки двигателя. После прохождения процедуры обкатки вам необходимо заменить масло в двигателе на универсальное полусинтетическое масло 10W40, или аналогичное для дизельных двигателей.

4. Проверить наличие масла в воздушном фильтре. Не допускается использование трактора с грязным или сухим (без масла) воздушным фильтром! В воздушном фильтре используется 100 г трансмиссионного масла.
5. Проверить уровень масла в коробке передач и гидравлике.

В трансмиссии трактора используется масло типа GL-4 или GL-5 (в отечественной классификации — ТМ-4 или ТМ-5). Наиболее подходящая вязкость — SAE80W90 допускается использование ТАД-17. В гидравлической системе трактора используются средневязкие гидравлические масла (допускается также МГЕ-4А или МГЕ-10А).

6. Проверить уровень охлаждающей жидкости в радиаторе.
7. Проверить давление в шинах (1-1,5 МПа).
8. Проверить электропроводку, правильность и надежность подключения.
9. Проверьте чтобы все ручки и рычаги управления были в нейтральном положении.

Обкатка двигателя без нагрузки

1. Запустите двигатель согласно разделу «Эксплуатация трактора».
2. После пуска, позвольте двигателю поработать пять минут на низких оборотах (600-800 об/мин), а затем постепенно увеличьте обороты до средних (1700 об/мин), до повышения температуры воды и масла. Избегайте работы двигателя на высоких оборотах сразу после пуска. Проверьте, есть ли любая утечка воды, масла или топлива, работают ли все приборы и индикаторы, пока двигатель прогревается.
3. Позвольте двигателю поработать в течение 5 минут на максимальных оборотах и наблюдайте за поведением двигателя. Для полной обкатки двигателя без нагрузки нужно 2-3 серии (по 20-25 минут) с перерывами «до полного охлаждения».

4. На холостом ходу двигатель должен работать ровно. Допускается некая вибрация и стук работающего мотора — он в данный момент не обкатан. Вибрация и стук (в разумных пределах) уйдут после полной обкатки и первичной замены масел. При обнаружении ненормальных стуков и шумов в двигателе, понижении давления масла, в магистральных течи масла, топлива или воды необходимо остановить его, выяснить причины неисправности и устранить их. Только убедившись в полной исправности двигателя, можно приступить к дальнейшей обкатке трактора на холостом ходу.

Обкатка трактора без нагрузки

Во время обкатки трактора на холостом ходу обкатывают также гидравлическую систему подъема навесного оборудования.

1. Воспользуйтесь гидравлической поднимающей системой неоднократно, чтобы приработать гидравлическую систему. Для этого плавно переведите рычаг гидравлического распределителя в крайнее верхнее положение при этом редуктор подъемного устройства начнет плавно подниматься. Затем опустите рычаг в крайнее нижнее положение, при этом редуктор подъемного устройства начнет плавно опускаться. Повторите процедуру несколько раз. После возвращения рычага гидравлического распределителя в нейтральное положение проверьте уровень масла, при необходимости долейте.
2. Выведите трактор с места стоянки согласно набору правил, предложенных в этом руководстве пользователя. Необходимо проехать на каждой передаче в течение 10-20 мин, при этом давайте двигателю остывать через каждые 20-30 минут работы. Выполняете повороты на средних и низких скоростях, должным образом используете тормоз сообща с поворотами, попытаетесь выполнить резкое торможение, когда едете на 5 или 6 передаче. Обкатка подразумевает собой переменные нагрузки.

В период обкатки трактора на холостом ходу проверяют: работу двигателя и показания всех контрольных приборов, регулировку главной муфты сцепления, регулировку тормозов, механизм блокировки коробки передач, плавность включения и выключения передач.

При обнаружении любых неисправностей во время холостой обкатки трактора необходимо остановить двигатель и устранить их.

Обкатка трактора с нагрузкой

Нагрузка должна добавляться от лёгкой к тяжёлой и передачи переключаются постепенно от пониженных к высоким. Попробуйте небольшими сериями (по 15-20 минут) произвести легкие работы, например, культивация почвофрезой (не целины!) на глубину не более 5-7 см. Общий период времени для обкатки с нагрузкой составляет около 5 часов (сериями по 20-30 минут с отдыхом до полного охлаждения, постоянно возрастающими нагрузками с переменным количеством оборотов).

⚠ ВНИМАНИЕ!

В период обкатки надо периодически осматривать двигатель, силовую передачу, вал отбора мощности, ходовую систему и другие механизмы трактора.

В период обкатки интенсивно прирабатываются тормозные диски и диски сцепления, вследствие чего чаще нарушается регулировка тормозов и сцепления. Поэтому в период обкатки и в первые 100 часов эксплуатации необходимо чаще проверять и регулировать настройку тормозов и зазоры между лапками сцепления и выжимным подшипником (зазор 0,05–0,1 мм).

Работы после обкатки

После обкатки под нагрузкой необходимо осмотреть трактор, выполнить регламентные работы по техническому обслуживанию ТО-0 (см. раздел «техническое обслуживание»), проверить регулировку механизма газораспределения, рулевого механизма, настройку тормозов и сцепления, крепление головки блока.

7.1. Общее описание и схема трансмиссии

Трансмиссия, или силовая передача, объединяет узлы и механизмы трактора, при помощи которых крутящий момент передается от двигателя к ведущим колесам.

Механизмы силовой передачи обеспечивают также отключение работающего двигателя при остановке трактора, изменение скорости и направления вращения ведущих колес, отбор мощности двигателя для привода других машин и механизмов.

Силовая передача состоит из муфты сцепления, коробки передач, центральной передачи, дифференциала и конечных передач.

Основная часть механизмов силовой передачи тракторов ФАЙТЕР размещена в общем картере и называется коробкой передач. Схема силовой передачи трактора показана на Рис. 3. Модули и числа зубьев шестерен силовой передачи даны в Табл. 1.

Табл. 1. Модули и числа зубьев трансмиссии.

	G1	G2	G3	G4	G5	G6	G7	G8	G9	G10	G11	G12	G13	G14	G15	G16	G17
Число зубьев	16	22	29	20	26	38	20	31	43	49	15	26	47	15	51	16	11
Модуль	2.5	2.5	2.5	2.5	2.5	2.5	2.5	2.5	2.5	2.5	3	2.5	3	3	3	3.5	3.5

Крутящий момент от двигателя к ведущим колесам (13) трактора передается так: коленчатый вал двигателя (1) связан с первичным валом (5) посредством ременной передачи (3) и муфты сцепления (4).

Скорости движения трактора при постоянных оборотах коленчатого вала двигателя изменяются переключением подвижных шестерен первичного вала G1, G2, G3. С первичного вала через соединительную муфту (6) передается вращение на гидронасос трактора. В нейтральном положении вращение с первичного вала передается только на гидронасос.

С первичного вала (5) вращение на вторичный вал (8) передается через какую-либо подвижную шестерню, соединяющуюся с одной из ведомых шестерен G6, G8, G9, либо с ведомой шестерней заднего хода G4.

Так как ведущие и ведомые шестерни имеют разное число зубьев, то в зависимости от того, какая пара находится в зацеплении, вторичный вал будет вращаться с разным числом оборотов при постоянном числе оборотов первичного вала и соответственно трактор будет двигаться с тремя различными скоростями вперед и одной назад.

Дальнейшее увеличение числа передач до шести вперед и двух назад достигается при помощи главной передачи и переключения подвижных шестерен G11/G12.

Если шестерня G11 введена в зацепление с зубчатым венцом шестерни G10 и при этом шестерня G10 соединена с шестерней G7, то получаем четыре пониженных передачи.

Если шестерня G11 выведена из зацепления с зубчатым венцом шестерни G10 и при этом шестерня G12 соединена с шестерней G9, то получаем четыре повышенных передачи.

Далее вращение передается через шестерню G11 на ведомую шестерню дифференциала G13. Вместе с ведомой шестерней дифференциала вращаются ось дифференциала с сателлитами

G17 и находящиеся в зацеплении с ними конические шестерни G16.

Далее вращение передается через шестерни G14 к конечным полуосевым шестерням G10, которые через полуоси (12) передают вращение колесам (13).

В трансмиссии трактора предусмотрен отбор мощности от двигателя через шкив двигателя (2), шкив муфты сцепления (4), шестерню постоянного зацепления G9 для привода редуктора заднего навесного оборудования и через соединительную муфту (6) для привода шестеренчатого насоса гидравлической системы трактора.

Схема положения шестерен и передача вращения при включении передач показана на Рис. 4.



Рис. 4. Схема положения шестерен и передачи вращения при включении передач

7.2. Механизм разблокировки осей (ФАЙТЕР Т-15)

Механизм разблокировки полуосей минитрактора служит для обеспечения нормальной управляемости.

При нажатии на рукоятку разблокировки, приводится в движение система тяг и рычагов, выводя из зацепления полуосевую шестерню (G14) и ведомую шестерню главной передачи (G13). Тем самым крутящий момент от двигателя передается на полуось, оставшуюся в зацеплении. Это уменьшает радиус разворота трактора.

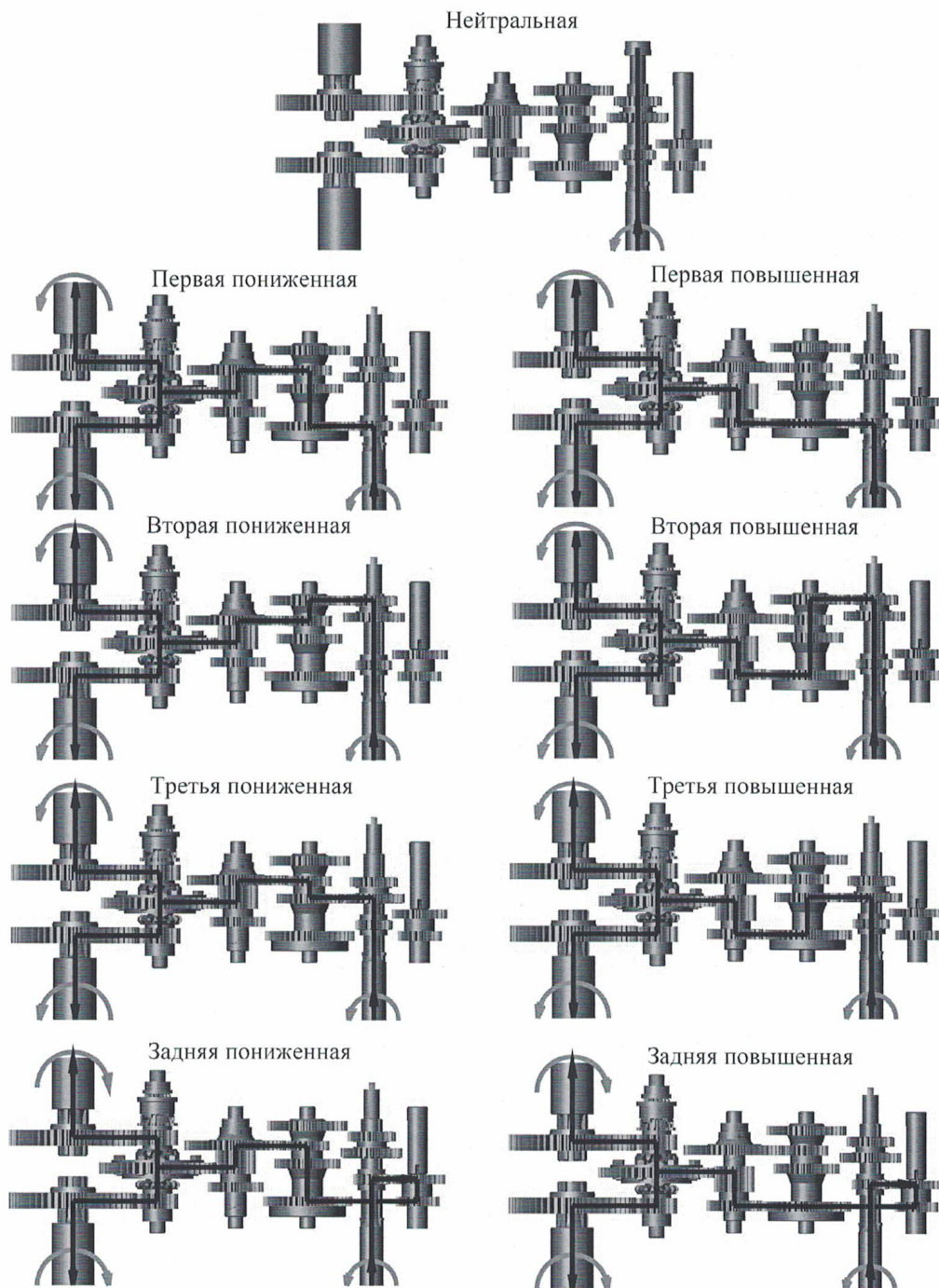
При отпускании рукоятки разблокировки шестерни возвращаются в зацепление, и оба колеса вращаются синхронно.



Рис. 4. Устройство механизма блокировки полуосей.

1. Вал блокировки
2. Возвратная пружина
3. Полуосевая шестерня(G14)
4. Ведомая шестерня главной передачи (G13)
5. Отжимная вилка
6. Тяги и рычаги механизма блокировки

7.3. Дифференциал (ФАЙТЕР Т-22)

Дифференциал трактора обеспечивает одинаковые скорости вращения ведущих колес при прямолинейном движении, и разные скорости при поворотах и движении трактора по неровной поверхности, что исключает износ колес и увеличивает маневренность трактора.

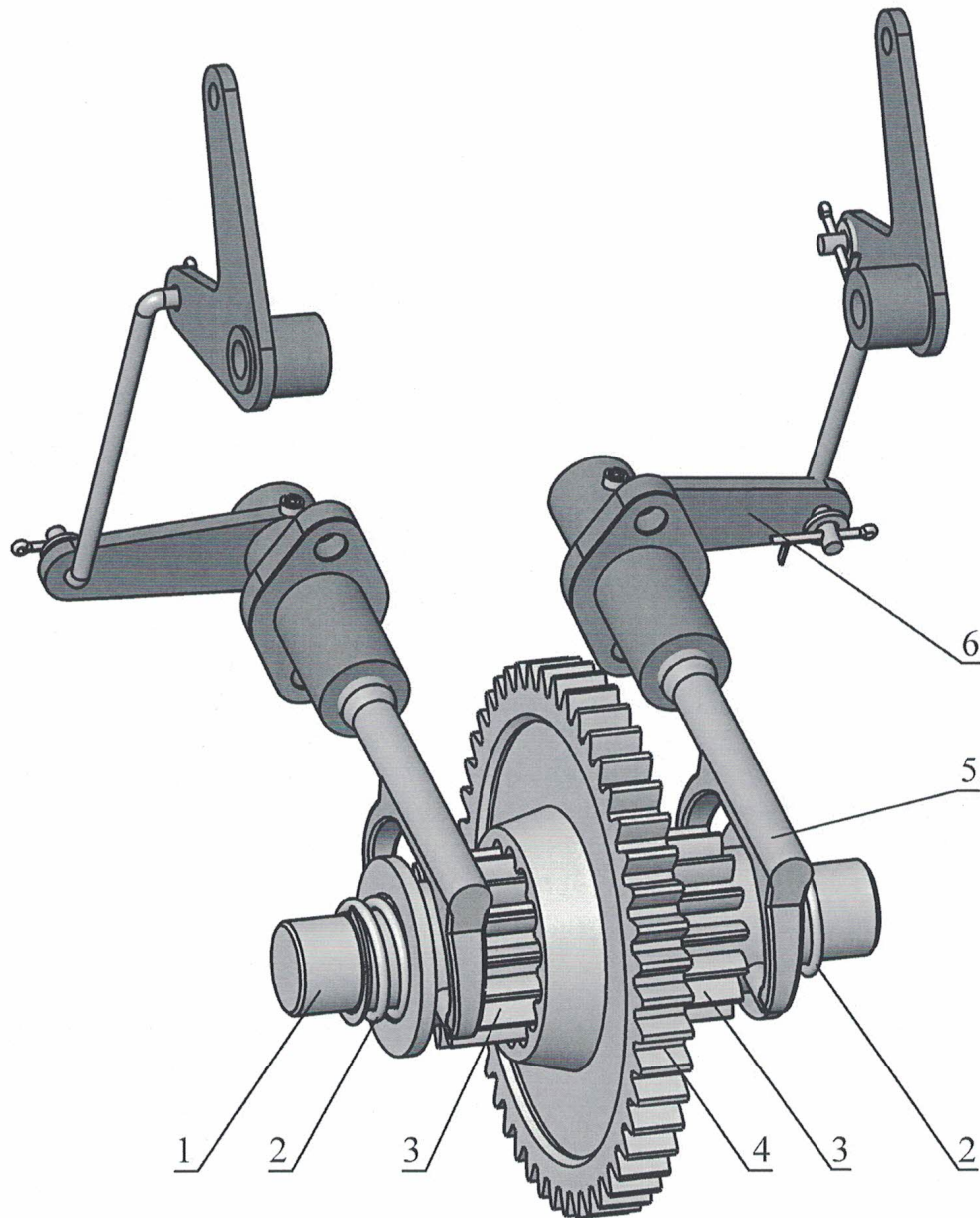
⚠ ВНИМАНИЕ!

Необходимо избегать чрезмерной пробуксовки одного из колес путем включения блокировки дифференциала.

Выполнять работы на постоянно включённой блокировке дифференциала **ЗАПРЕЩЕНО!** Это приведет к перегрузке КПП и выходу её из строя.



Рис. 5. Устройство дифференциала

- | | |
|--|---|
| 1. Вал дифференциала | 6. Сателлит дифференциала (G17) |
| 2. Шайба дифференциала | 7. Ведомая шестерня дифференциала (G13) |
| 3. Блокирующая муфта дифференциала | 8. Полуосевая коническая шестерня (левая) (G14/G16) |
| 4. Возвратная пружина блокирующей муфты | |
| 5. Полуосевая коническая шестерня (правая) (G14/G16) | |

Полуосевые шестерни можно представить в виде реек (Рис. 6).

В случае одинакового сопротивления движению реек сателлит вместе с рейками будет вращаться как одно целое. Если равновесие нарушается, и к одной из реек приложена большая сила, то эта рейка начнет отставать, а сателлит вращаться и обкатываться по ней, двигая вперед другую рейку, скорость движения которой повысится настолько, насколько понизится скорость первой. Таким образом, получаются различные скорости вращения полуосей.

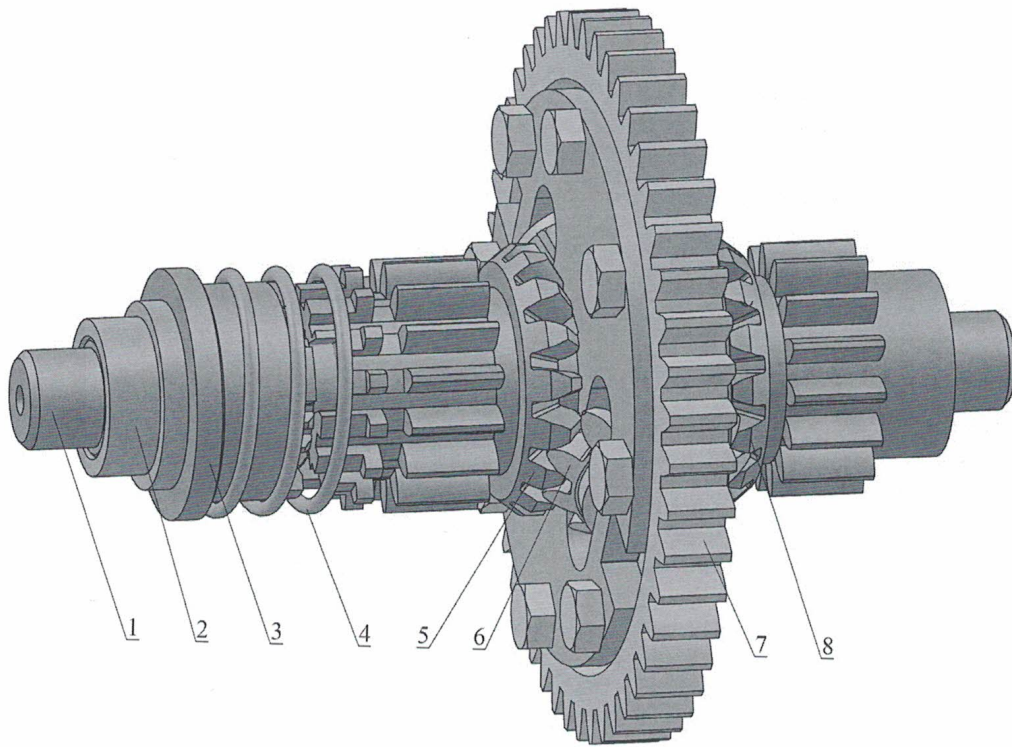

Рис. 6. Схема работы дифференциала

Если одно ведущее колесо начинает буксовать, то другое при включенном дифференциале вращаться не будет. В этом случае целесообразно включить блокировку дифференциала.

При включенной блокировке дифференциала полуоси соединяются между собой с помощью муфты и вращаются с одинаковой скоростью.

Для включения блокировки дифференциала используется рычаг, находящийся на правой стороне коробки передач.

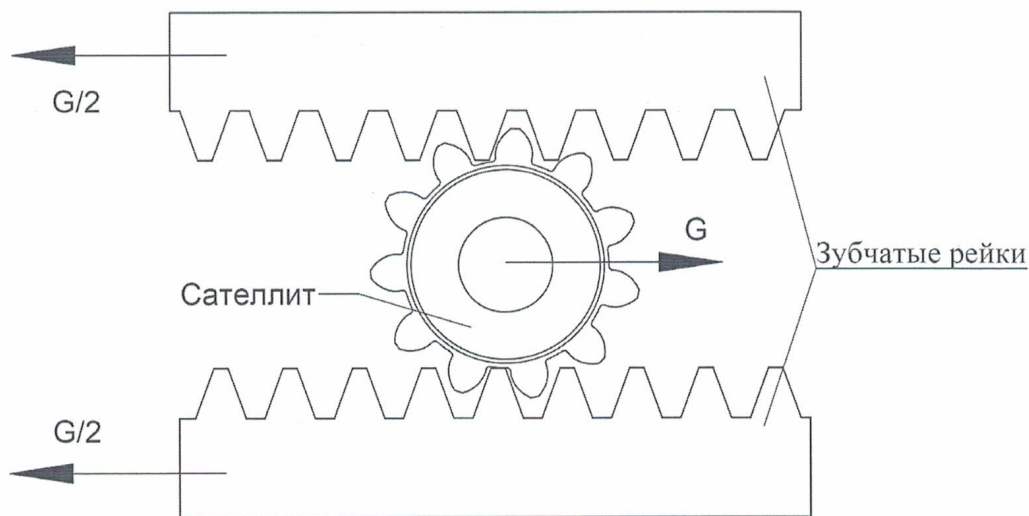
При перемещении рычага вперед или назад кулачок смещает блокирующую муфту, которая входит в зацепление с правой полуосевой шестерней.

При отсутствии нагрузки возвратная пружина выводит блокирующую муфту из зацепления, тем самым разблокирует дифференциал.



Рис. 7. Механизм блокировки дифференциала

7.4. Механизмы переключения передач

Переключение основных передач на тракторах ФАЙТЕР происходит с помощью механизма, смонтированного в верхней крышке КПП. Рис. 8.

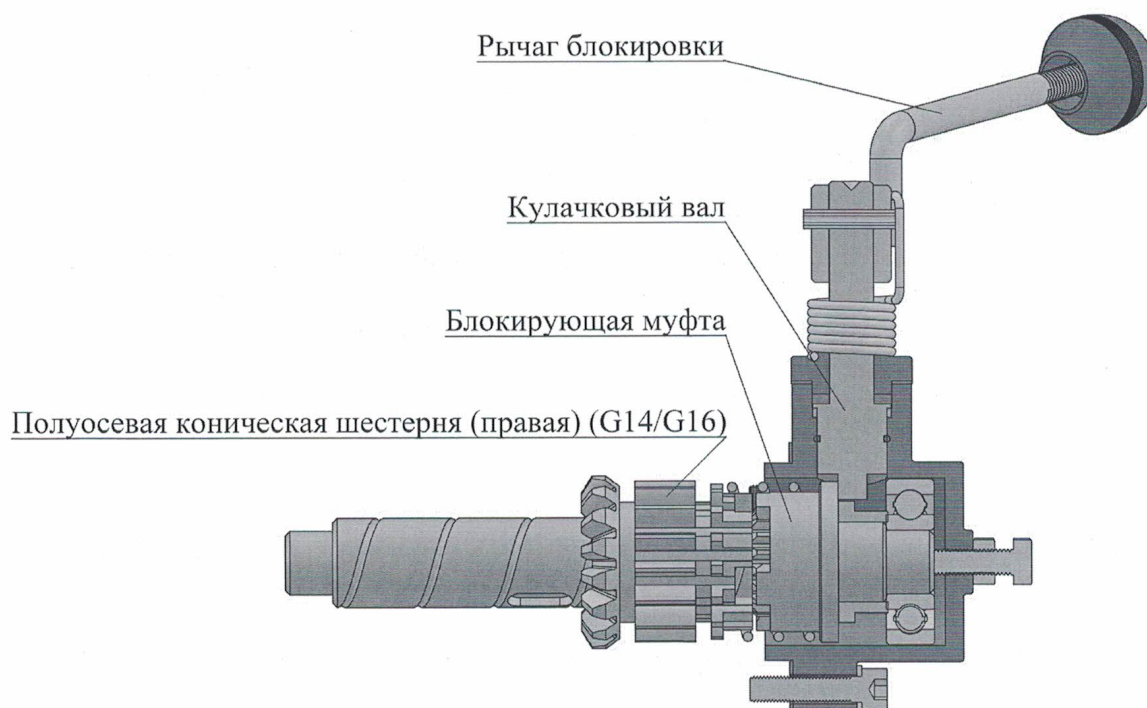

Рис. 8. Устройство механизма переключения передач 1, 2, 3, R

- | | |
|---------------------------------------|--|
| 1. Рычаг переключения передач R,1-3 | 10. Шар 8 мм |
| 2. Пыльник | 11. Направляющая пластина |
| 3. Крышка рычага переключения передач | 12. Стопорная шайба |
| 4. Верхняя крышка КПП | 13. Возвратная пружина рычага переключения передач |
| 5. Ползун переключения 2, 3 передач | 14. Шплинт 2,5x25 |
| 6. Ползун переключения 1, R передач | 15. Палец М6x70 |
| 7. Вилка переключения 1, R передач | 16. Сферическая шайба |
| 8. Вилка переключения 2, 3 передач | 17. Кольцо стопорное внутреннее М40 |
| 9. Пружина вилки | |

Переключение передач происходит путем смещения подвижных шестерен G1, G2, G3, расположенных на первичном валу.

Смещение шестерен осуществляется с помощью вилок 7, 8, которые перемещаются по ползунам 5, 6.

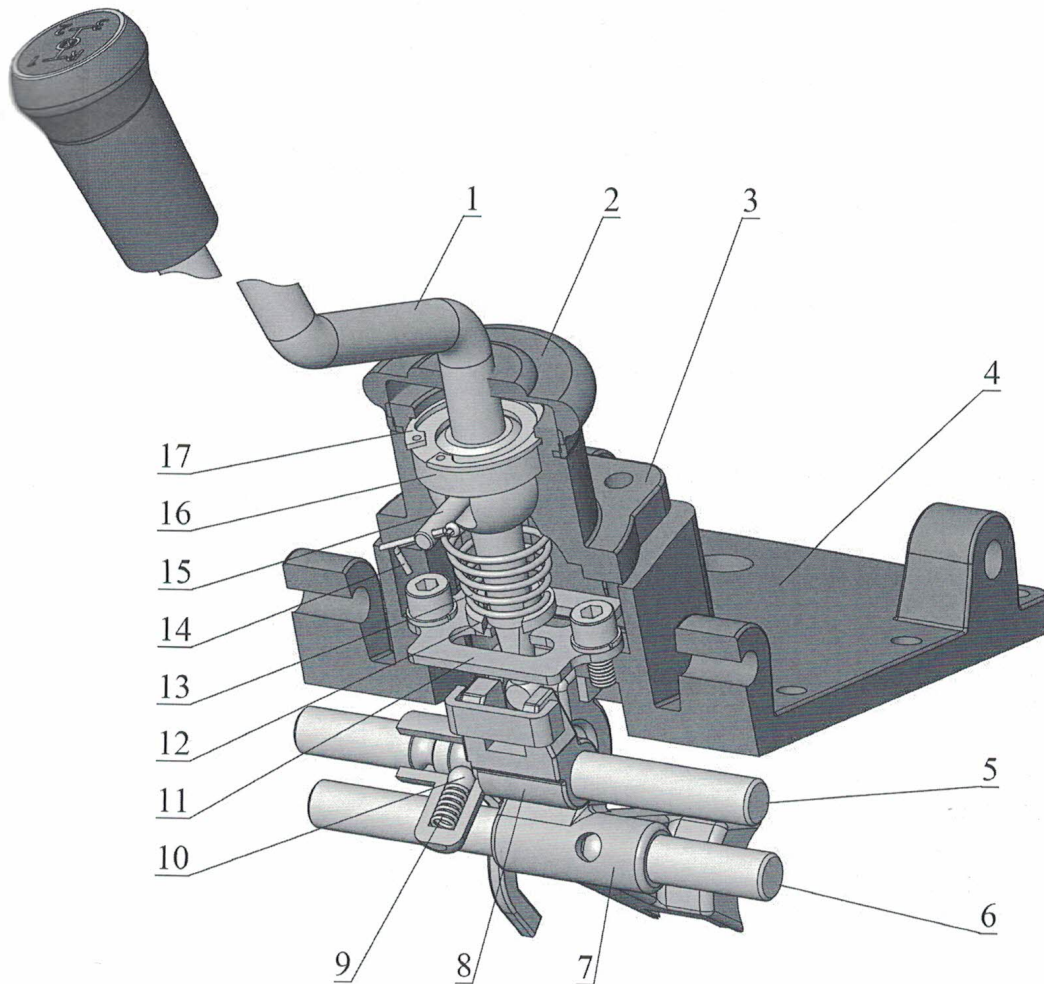
Когда подпружиненный шарик 10 попадает в канавку на ползуне, вилка фиксируется в необходимом положении, препятствуя самопроизвольному отключению передачи.

Положение вилок управляется с помощью рычага переключения передач 1, который установлен в сферическую расточку в крышке. На верхний конец рычага навинчена пластмассовая рукоятка с нанесенной схемой переключения передач.

Для ограничения хода рычага в верхней крышке установлена направляющая пластина 11. Пластина предотвращает одновременное включение двух передач.



Рис. 9. Устройство механизма переключения повышенных/пониженных передач

- | | |
|---|---|
| 1. Ползун переключения пониженных/повышенных передач | 6. Крепление рычага переключения пониженной/повышенной передач |
| 2. Вилка переключения пониженной/повышенной передач | 7. Шпонка 6x30 (круглая разрезная) |
| 3. Шар 8 мм | 8. Ручка переключения |
| 4. Пружина вилки | 9. пониженной/повышенной передач |
| 5. Вал с рычагом пониженной/повышенной передач | |

Переключение повышенных/пониженных передач происходит при помощи рычага на передней стенке КПП.

Перемещая ручку 8 вниз, шестерня G11/G12 перемещается вправо, входя в зацепление с зубчатым венцом шестерни G10, активируя пониженный ряд передач.

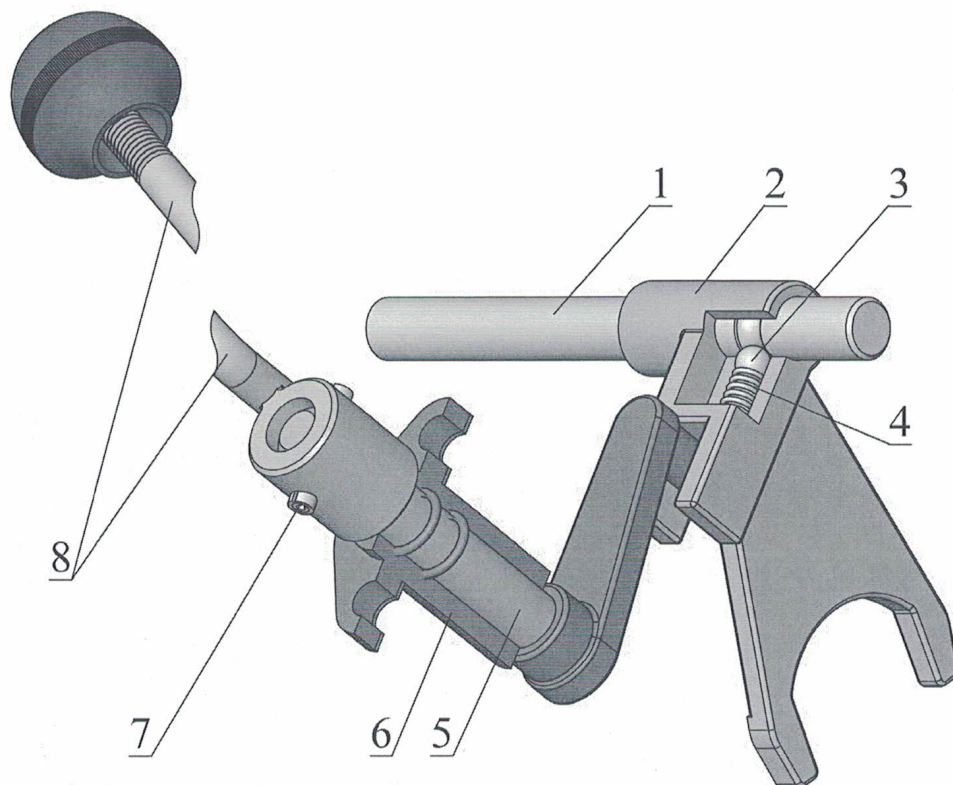
Перемещая ручку 8 вверх, шестерня G11/G12 перемещается влево, входя в зацепление с шестерней G9, активируя повышенный ряд передач.

Положение вилки 2 фиксируется на ползуне с помощью подпружиненного шарика.

7.5. Муфта сцепления

На тракторах ФАЙТЕР установлена многодисковая сухая муфта сцепления фрикционного типа, с постоянным зацеплением.

Сцепление является обязательным элементом для мини-трактора. Основная его функция заключается в поддержании соединения моторной части и коробки передач, а также в отключении этих двух элементов при необходимости. То есть муфта сцепления передает крутящий момент от двигателя на механизм трансмиссии. Также в случае внезапной внешней перегрузки муфта сцепления проскальзывает для предотвращения повреждения других деталей и компонентов.

Устройство муфты сцепления



Рис. 10. Устройство муфты сцепления

- | | |
|--|--------------------------------------|
| 1. Первичный вал | 8. Корзина сцепления (Ременной шкив) |
| 2. Рычаг выжимного подшипника | 9. Промежуточный диск |
| 3. Подшипник выжимной 688808 | 10. Крышка сцепления |
| 4. Гайка М8 (регулирующая) | 11. Диски сцепления |
| 5. Лапка выжимная подшипника сцепления | 12. Отжимная пружина |
| 6. Шпилька сцепления | 13. Подшипник 6206 |
| 7. Нажимная пластина | 14. Подшипник 6204 |

Сцепление на тракторах ФАЙТЕР:

Сухое: способно функционировать без наличия смазки, в отличие от мокрого типа, которое может функционировать только в условиях масляной ванны.

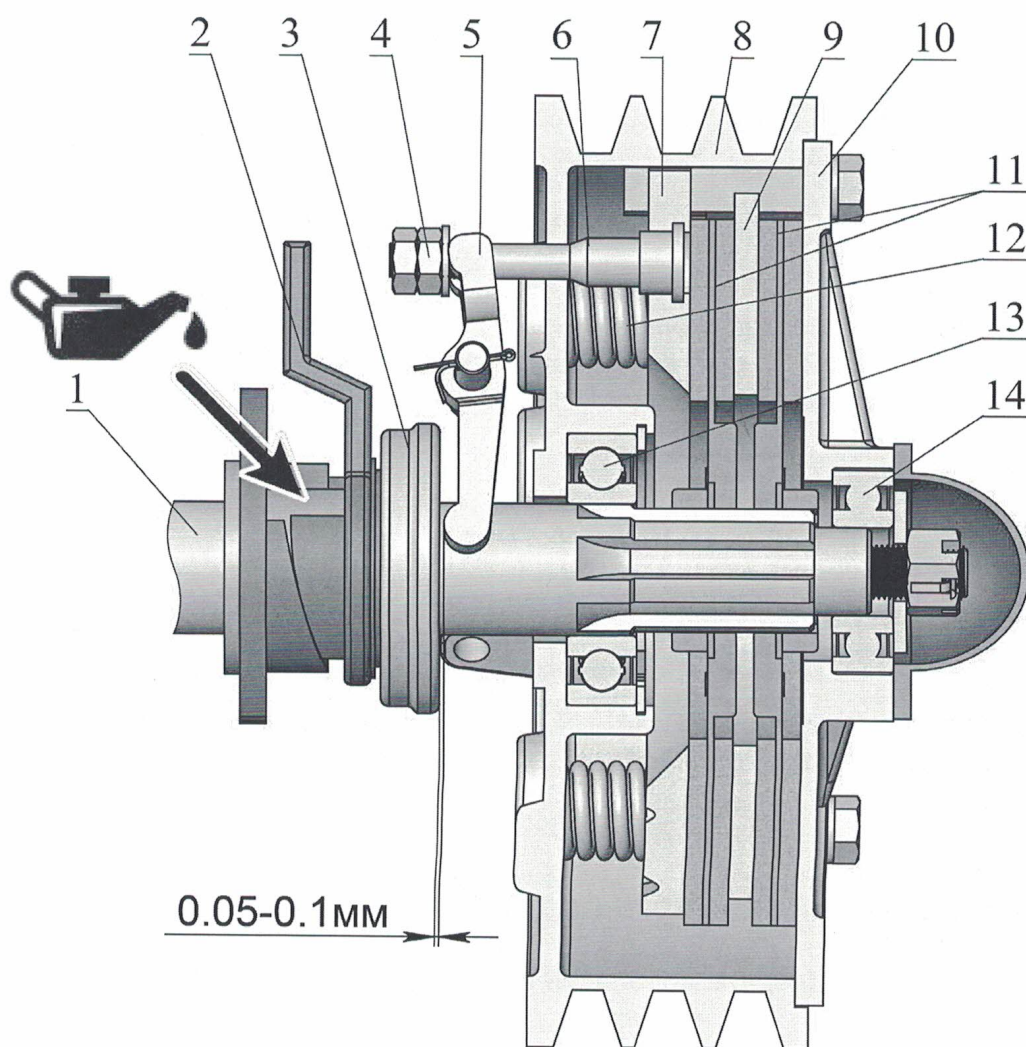
Фрикционное: данный вид сцепления работает за счет силы трения дисков, и его работа напрямую зависит от фрикционных свойств используемых материалов.

Многодисковое: передача крутящего момента происходит за счет силы трения между крышкой сцепления (поз. 10, Рис. 10) и дисками сцепления (поз. 11, Рис. 10), которые соединены шлицами с первичным валом КПП (поз. 1, Рис. 10).

Настройка муфты сцепления



Рис. 11. Настройка муфты сцепления

- | | |
|--|-----------------------------|
| 1. Гайка М8 (регулирующая) | 5. Гайка М8 |
| 2. Лапка выжимная подшипника сцепления | 6. Тяга сцепления |
| 3. Рычаг выжимного подшипника | 7. Рычаг педали сцепления |
| 4. Корзина сцепления (Ременной шкив) | 8. Пружина педали сцепления |
| | 9. Педаль сцепления |

Регулировка зазора выжимного подшипника

При активном сцеплении (педаль сцепления не нажата) величина зазора между выжимным подшипником (поз. 3, Рис. 10) и головками лапок сцепления (поз. 5, Рис. 10) должна быть в пределах 0,05х0,1 мм, а сами лапки сцепления должны находиться в одной плоскости. Это необходимо, для того, чтобы при движении мини-трактора не создавалось давящей нагрузки на выжимной подшипник, что может привести к преждевременному выходу его из строя.

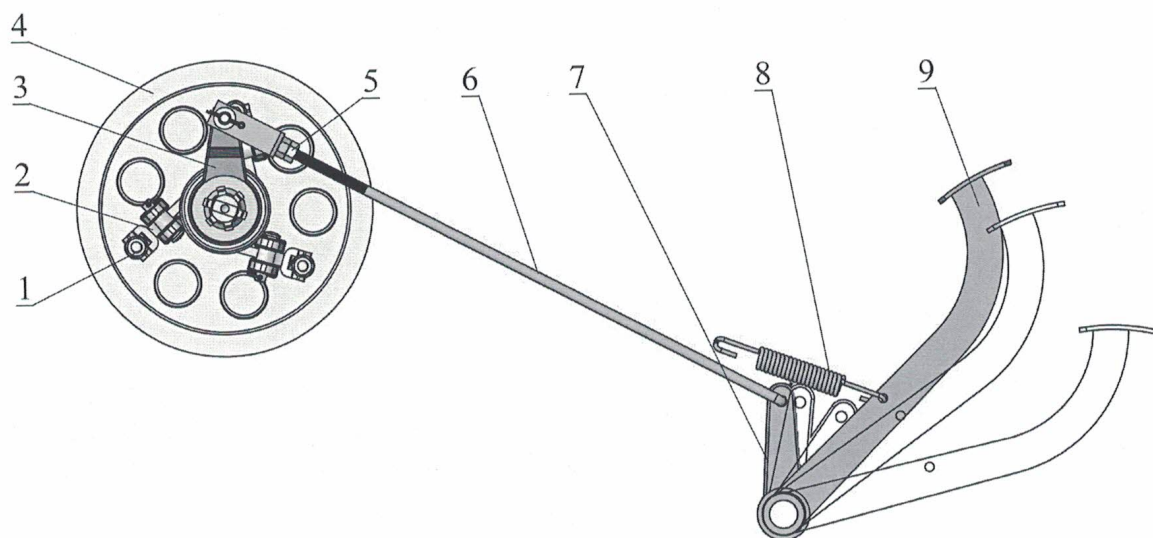
Для этого открутите регулировочные гайки (поз. 4, Рис. 10). Между выжимными лапками и выжимным подшипником вставьте щупы толщиной 0,05х0,1 мм (можно использовать любые металлические пластинки нужной толщины).

Далее закрутите регулировочные гайки до соприкосновения их с щупами и зафиксируйте контргайкой, выньте щупы.

Настройку зазоров рекомендуется производить сразу для всех лапок, это предотвратит возможные перекосы.

⚠ ВНИМАНИЕ!

Проверять зазоры между выжимными лапками и выжимным подшипником необходимо ежемесячно и регулировать по мере необходимости, выставляя зазор 0,05x0,1 мм.

⚠ ОСОБОЕ ВНИМАНИЕ!

При повышенном зазоре сцепление всегда остается в зацеплении, перегревается и передачи не включаются, происходит сильный износ шестерен КПП и дисков сцепления.

При отсутствии зазора сцепление буксует, выходит из строя выжимной подшипник и диски сцепления.

При неправильной регулировке зазоров во время обкатки выходят из строя детали КПП, и это не является гарантийным случаем.

Регулировка длины тяги сцепления

Отрегулируйте длину тяги сцепления (поз. 6, Рис. 11) таким образом, чтобы рычаг педали сцепления (поз. 7, Рис. 11) и рычаг выжимного подшипника (поз. 3, Рис. 10) были параллельны друг другу. Это обеспечит нормальный ход рычага сцепления и выжимного подшипника.

⚠ ВНИМАНИЕ!

При эксплуатации трактора, раз в месяц (при жестких условиях эксплуатации — чаще) необходимо смазывать патрон выжимного подшипника жидкой смазкой (см. Рис. 10).

Для этого используйте моторное или трансмиссионное масло — 5 мл.

Не рекомендуется использование смазки WD-40.

7.6. Тормозная система

Устройство и принцип действия тормозов

Тракторы ФАЙТЕР оснащены двумя барабанными тормозами, расположенными на каждой полуоси и соединенными с педалью тормоза общим валом (Рис. 12).

Тормозной механизм барабанного типа состоит из связанного с колесом барабана и неподвижного опорного диска, на котором монтируются тормозные колодки, стяжные пружины и разжимное устройство. Для увеличения трения между колодками и барабаном на рабочую поверхность колодок устанавливаются фрикционные накладки.

Тормозные колодки при торможении разводятся под действием разжимного кулака.

За счет сил трения, возникающего между накладками и барабаном, происходит торможение колеса.

При прекращении воздействия на педаль тормоза стяжные пружины отводят колодки в исходное положение.



Рис. 12. Устройство тормозной системы

- | | |
|----------------------------|----------------------|
| 1. Педаль тормоза | 5. Тормозные колодки |
| 2. Тормозная тяга | 6. Тормозной барабан |
| 3. Рычаг разжимного кулака | 7. Разжимной кулак |
| 4. Опорный диск | 8. Стяжная пружина |

Уход за тормозами

Уход за тормозами заключается в очистке от грязи, контроле за состоянием деталей и своевременной регулировке. При износе фрикционных накладок колодок увеличивается зазор между ними и барабаном, увеличивается также и свободный ход тормозных педалей, вследствие чего не будет обеспечиваться сила трения, необходимая для нормальной работы тормозов.

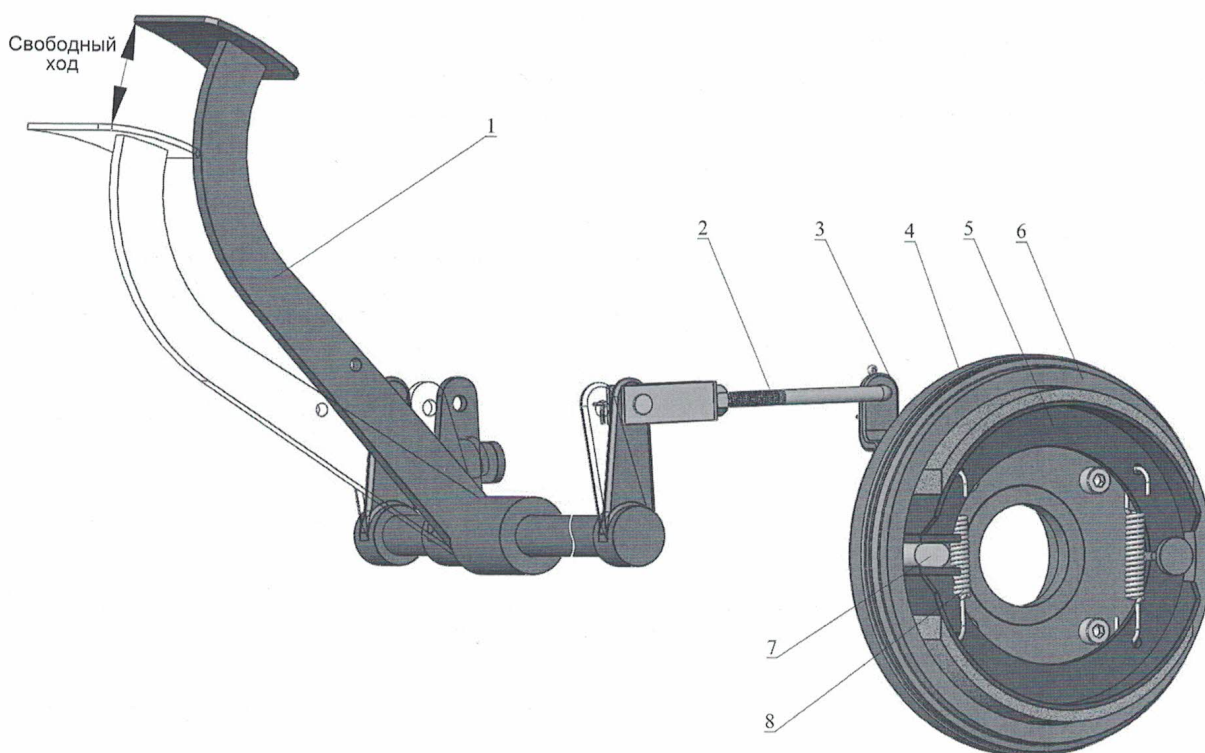
Нормальный свободный ход тормозных педалей должен быть в пределах 30 мм.

При отсутствии свободного хода колодки будут перегреваться, так как они всегда будут соприкасаться с барабаном. При слишком большом свободном ходе не будет обеспечиваться нормальное торможение.

Если ход педали более 30 мм, тормоз необходимо отрегулировать.

Регулировка тормозов

Регулировку тормоза производить следующим образом:

1. Ослабьте контргайки регулировки длины тормозной тяги;
2. Выньте фиксирующий шплинт;
3. Поворачивая тормозную тягу, уменьшите ее длину до обеспечения свободного хода педали в пределах 30 мм;
4. Установите фиксирующий шплинт и затяните контргайки;
5. Проведите аналогичную регулировку для второго тормоза.

После проведения регулировок проверьте работу тормозов на ровном участке дороги.

Торможение обоих колес должно происходить синхронно.

При разных усилиях на правом и левом тормозе будет происходить занос трактора.

Удлините тормозную тягу на стороне с более длинным отпечатком протектора или укоротите тягу на другой стороне с более коротким отпечатком протектора.

ВНИМАНИЕ!

В процессе эксплуатации трактора фрикционные накладки колодок будут изнашиваться.

Своевременно меняйте изношенные тормозные колодки. Изношенные тормозные колодки могут повредить тормозной барабан.

8. РАМА, ХОДОВАЯ СИСТЕМА, РУЛЕВОЕ УПРАВЛЕНИЕ, УПРАВЛЕНИЕ ДВИГАТЕЛЕМ

8.1. Рама

Несущий остов тракторов ФАЙТЕР составляют сварная рама Рис. 13, соединенная с коробкой передач.

Сварная рама состоит из двух продольных швеллеров 80x40x5 мм (лонжеронов).

Лонжероны соединены между собой поперечными брусками из швеллера 80x40x5.

Крепления (1) и (2) служат для установки двигателя и могут смещаться в продольном направлении по направляющим пазам. Болт (9) служит для регулировки продольного положения двигателя, а также препятствует самопроизвольному смещению в процессе эксплуатации.

Пластина (3) используется для установки рулевой колонки.

В раме предусмотрены отверстия для установки крепления передней раздвижной балки (4) креплений педалей (6), крепления натяжителя приводных ремней (5).

В задней части рамы установлена Г-образное крепление коробки передач (7), усиленное ребрами жесткости.



Рис. 13. Рама трактора

- | | |
|--|--|
| 1. Переднее крепление двигателя | 7. Крепление коробки передач |
| 2. Заднее крепление двигателя | 8. Крепление аккумулятора |
| 3. Крепление рулевой колонки | 9. Болт регулировки продольного смещения двигателя |
| 4. Крепление пола трактора | 10. Крепление лягушки стоп-сигнала |
| 5. Крепление натяжителя ремня | |
| 6. Крепление педалей тормоза и сцепления | |

3.2. Передний, задний мост

Регулировка сходимости передних колес

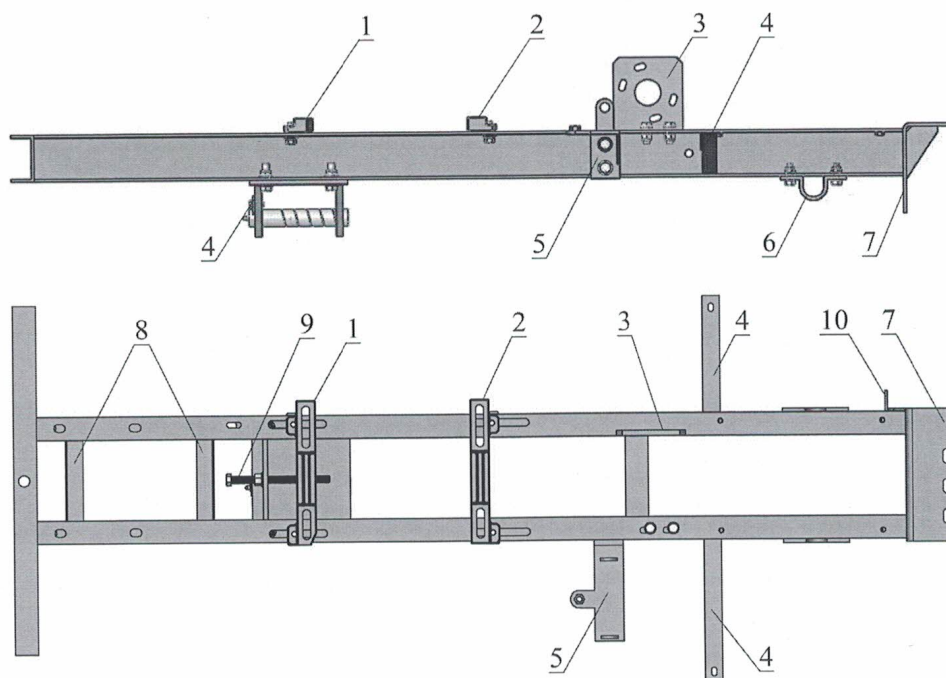
Для более устойчивого движения трактора, легкого управления и маневрирования, надлежащего износа шин, существуют определенные требования к сходимости колес.

При эксплуатации, сходимость передних колес будет меняться из-за деформации и износа частей переднего моста, так что надо вовремя проводить регулировку.



Рис. 14. Регулировка схождения передних колес

Порядок регулировки схождения передних колес:

1. Установите трактор на горизонтальную площадку с твердым покрытием в положении, аналогичном прямолинейному движению.
2. Измерьте переднее и заднее расстояния между двумя колесами на высоте их центров (А, В, Рис. 14).
3. Ослабьте контргайки. Настройте поперечную рулевую тягу так, чтобы переднее расстояние было меньше заднего на 5-8 мм.
4. Затяните контргайки на концах поперечной рулевой тяги.

Регулировка колеи передних колес

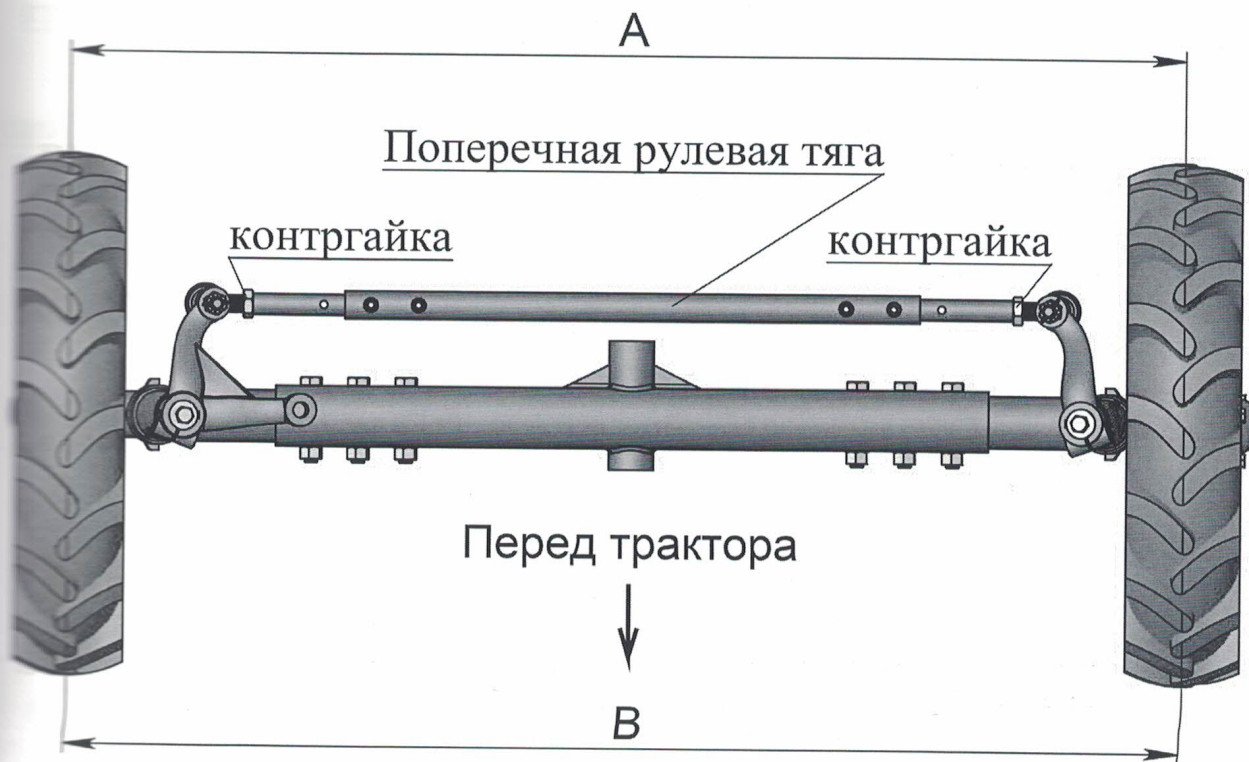

Рис. 15. Регулировка колеи передних колес

Регулировка колеи передних колес настраивается в диапазоне 1100 мм-1400 мм.

Порядок действий для регулировки передней колеи:

1. Поднимите передний мост трактора с помощью домкрата, подложите подпорки.
2. Открутите болты крепления поперечной балки и поперечной тяги.
3. Отрегулируйте длину раздвижных балок.
4. Затяните болты крепления.

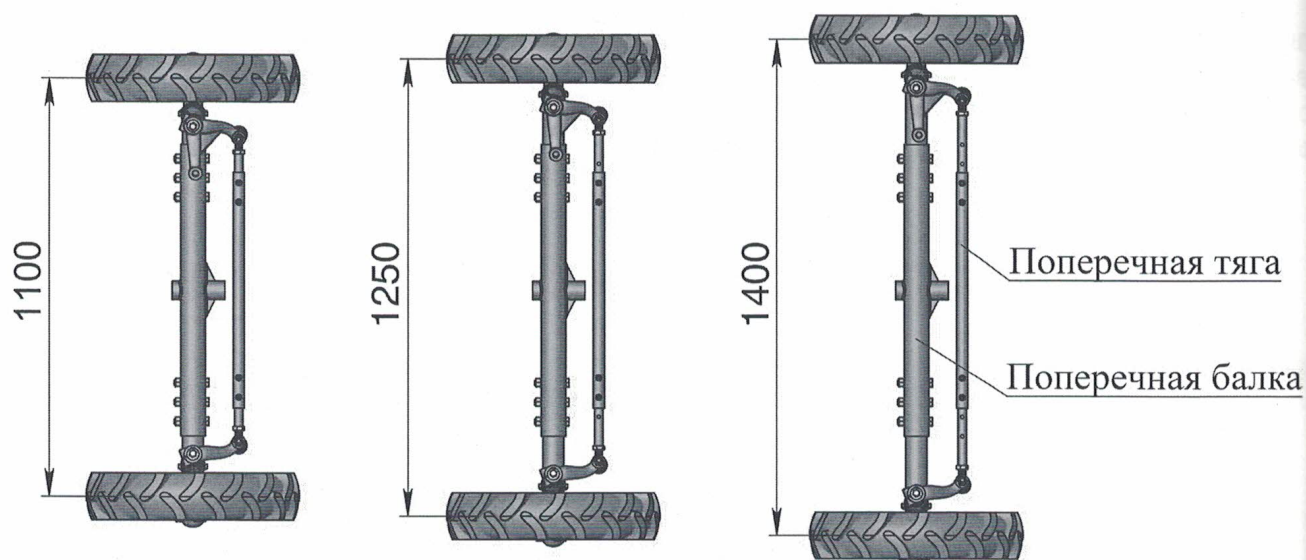
Регулировка колеи задних колес



Рис. 16. Регулировка колеи задних колес

Диапазон регулировки колеи задних колес показан на Рис. 16.

Порядок действий для регулировки задней колеи:

1. Поднимите задний мост трактора с помощью домкрата, подложите подпорки.
2. Открутите болты крепления ступицы заднего колеса.
3. Отрегулируйте положение задних колес до нужного расстояния.
4. Затяните болты крепления задних ступиц.

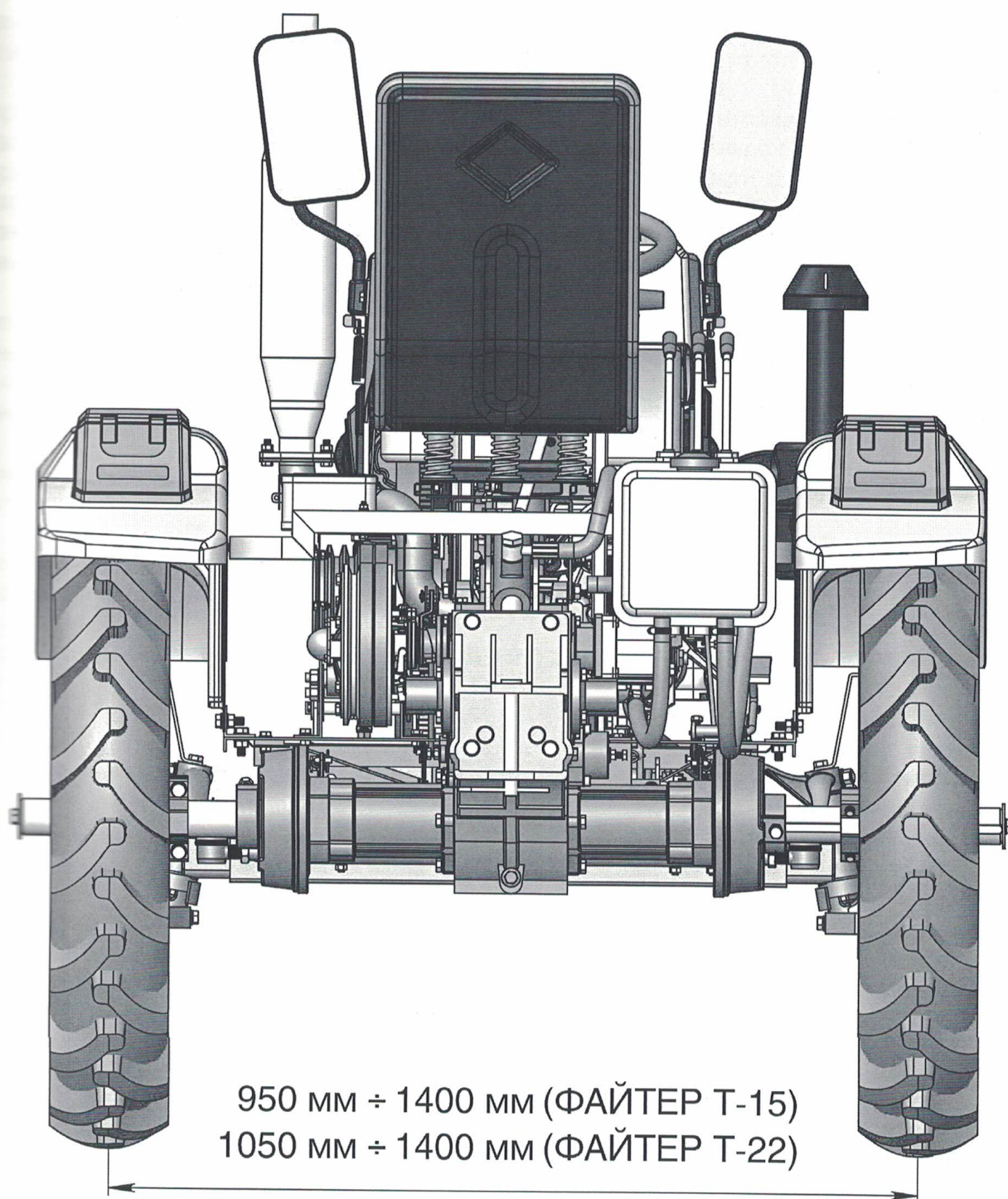
8.3. Колеса трактора

Передние и задние колеса оборудованы пневматическими шинами, смонтированными на ободьях специального профиля. Низкое рабочее давление (0,8–2 атмосферы) воздуха в камерах увеличивает площадь сцепления шин с почвой, уменьшает удельное давление на нее и снижает буксование колес. При увеличении давления в шине растет ее грузоподъемность.

Покрышка шины имеет на своей наружной поверхности грунтозацепы, размеры, форма и расположение которых обеспечивают хорошее сцепление шины с почвой и самоочищение покрышки от грязи в процессе работы. На боковой поверхности шины нанесена стрелка, которая указывает направление вращения шины при ее установке на трактор. Неправильная установка шипы ускоряет ее износ и приводит к быстрому залипанию при работе на влажной почве.

Поэтому при монтаже ведущих колес на трактор надо следить, чтобы направление вращения шины совпадало со стрелкой на покрышке (концы грунтозацепов должны при этом сходиться по направлению вращения шины). При переналадке трактора для длительной работы на заднем ходу следует обязательно менять местами правое и левое колеса.

Размеры шин показаны на Рис. 18. Первая цифра обозначает ширину шины при нормальном давлении воздуха, а вторая — посадочный размер шины на обод колеса в дюймах.

Давление должно быть 1,5–2 атмосферы (задние и передние), в зимний период передние 1,2 атмосферы задние 1 атмосфера.

Максимально допустимое давление для шины 2,0 атмосферы.

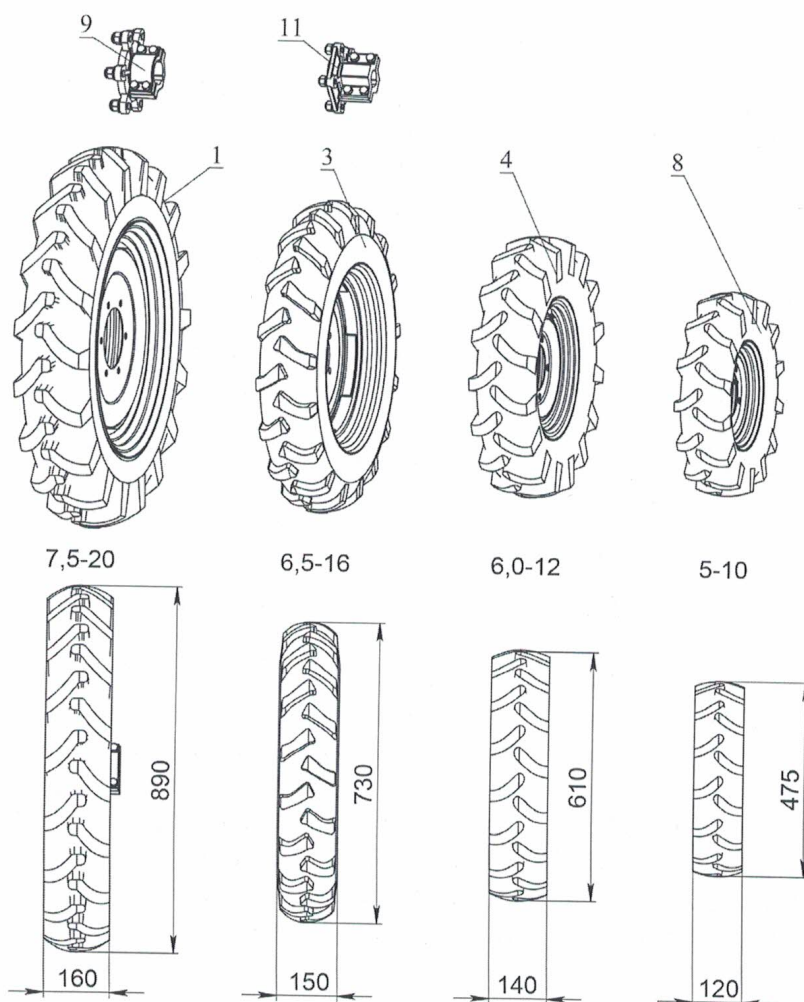

8.4. Рулевое управление

Рулевое управление служит для преобразования вращательного движения рулевого колеса в угловое перемещение колес.

Рулевое управление состоит из рулевого механизма и рулевого привода.

На тракторах ФАЙТЕР установлен червячный рулевой механизм (Рис. 19), обладающий малыми габаритами и большим передаточным числом (1/16) для уменьшения усилия, прикладываемого водителем к рулевому колесу при повороте трактора.

Механический рулевой привод (Рис. 20) представляет собой систему тяг и рычагов, образующих шарнирный четырехзвенный механизм, состоящий из передней оси, поперечной и продольной рулевых тяг и двух поворотных рычагов, жестко связанных с поворотными цапфами колес.

При повороте рулевого колеса (1) вращение передается червяку на рулевом валу (2). Червяк поворачивает сектор (12) вместе с сошкой (5), а последняя при помощи рычагов и тяг вращает поворотные цапфы со ступицами и передними колесами.



Рис. 19. Рулевой механизм

- | | |
|---------------------------------|---------------------------------------|
| 1. Рулевое колесо | 8. Вал рулевого управления с червяком |
| 2. Заглушка рулевого колеса | 9. Маслозаливная пробка |
| 3. Труба рулевой колонки | 10. Подшипник рулевого вала 977907 |
| 4. Картер рулевого механизма | 11. Подшипник рулевого вала 977907к |
| 5. Рулевая сошка | 12. Вал с сектором |
| 6. Продольная рулевая тяга | 13. Подшипник 6205 |
| 7. Рулевой наконечник (в сборе) | 14. Регулировочная втулка |

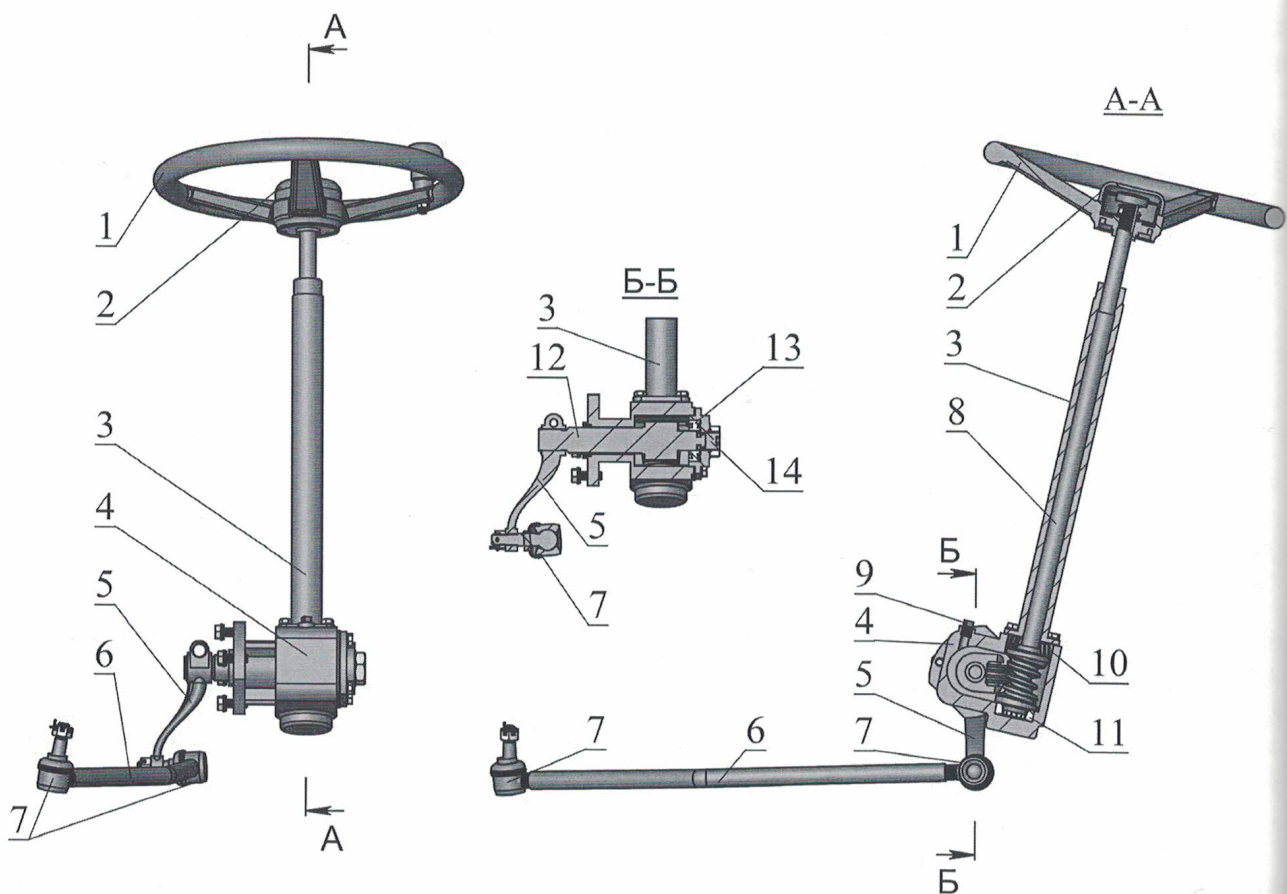

Рис. 20. Рулевой привод

3.5. Управление двигателем

Для управления подачей топлива на мини-тракторах ФАЙТЕР предусмотрены следующие органы (Рис. 21):

- Ручка регулировки подачи топлива (5);
- Рычаг ручного управления подачей топлива (3);
- Педаль управления подачей топлива (1);
- Рычаг декомпрессии (10).

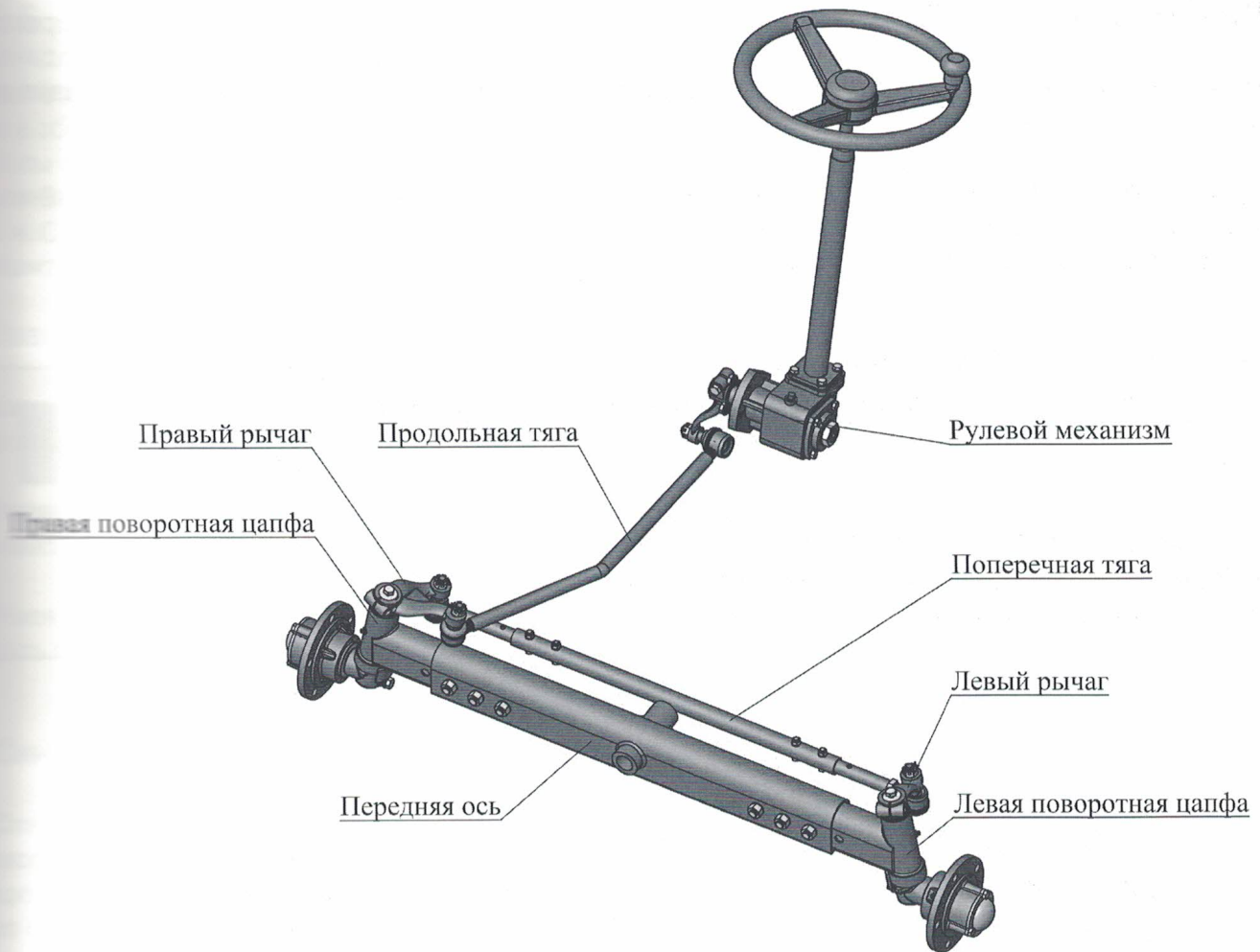
Ручка регулировки подачи топлива (5) и рычаг ручного управления подачей топлива (3) связаны друг с другом тросом (4), двигаются синхронно и могут фиксироваться в определенном положении для обеспечения необходимых оборотов. Например, для выставления оборотов холостого хода, или для поддержания постоянных оборотов при работе со стационарным оборудованием. Перевод ручки или рычага в верхнее положение соответствует минимальным оборотам, а в нижнее положение — максимальным.

Путем регулировки натяжения пружины (12) необходимо настроить подачу топлива так, чтобы при переводе ручки (5) или рычага (3) в верхнее положение происходила остановка двигателя. Верхняя граница оборотов двигателя регулируется ограничителем (7), который не даетвилке (9) перемещаться сверх допустимых пределов.

При нажатии на педаль управления подачей топлива (1) через трос (2) производится перемещение ручки регулировки подачи топлива (5), при этом рычаг ручного управления подачей топлива (3) остается в заданном положении. При отпускании педали пружина возвращает ее в исходное положение.

Таким образом педаль (1) регулирует обороты двигателя в пределах от заданных положением рычага (3) до максимальных.

Рычаг декомпрессии (10) служит для облегчения запуска двигателя (например, при отрицательных температурах или при ручном запуске).

⚠ ОСОБОЕ ВНИМАНИЕ!

Во избежание выхода из строя механизма газораспределения ЗАПРЕЩАЕТСЯ использовать декомпрессор для остановки двигателя КРОМЕ ЭКСТРЕННЫХ СЛУЧАЕВ!



Рис. 21. Органы управления двигателем

- | | |
|---|-------------------------------------|
| 1. Педаль управления подачей топлива | 7. Ограничитель оборотов |
| 2. Трос педели управления подачей топлива | 8. Топливный насос |
| 3. Рычаг ручного управления подачей топлива | 9. Вилка регулировки подачи топлива |
| 4. Трос рычага ручного управления подачей топлива | 10. Рычаг декомпрессии |
| 5. Ручка управления подачи топлива | 11. Крепление тросов |
| 6. Рычажный механизм управления подачей топлива | 12. Регулировочная пружина |

3.6. Валы отбора мощности

Вал отбора мощности (ВОМ) — узел трактора, передающий вращение от двигателя на навесное оборудование и другие механизмы.

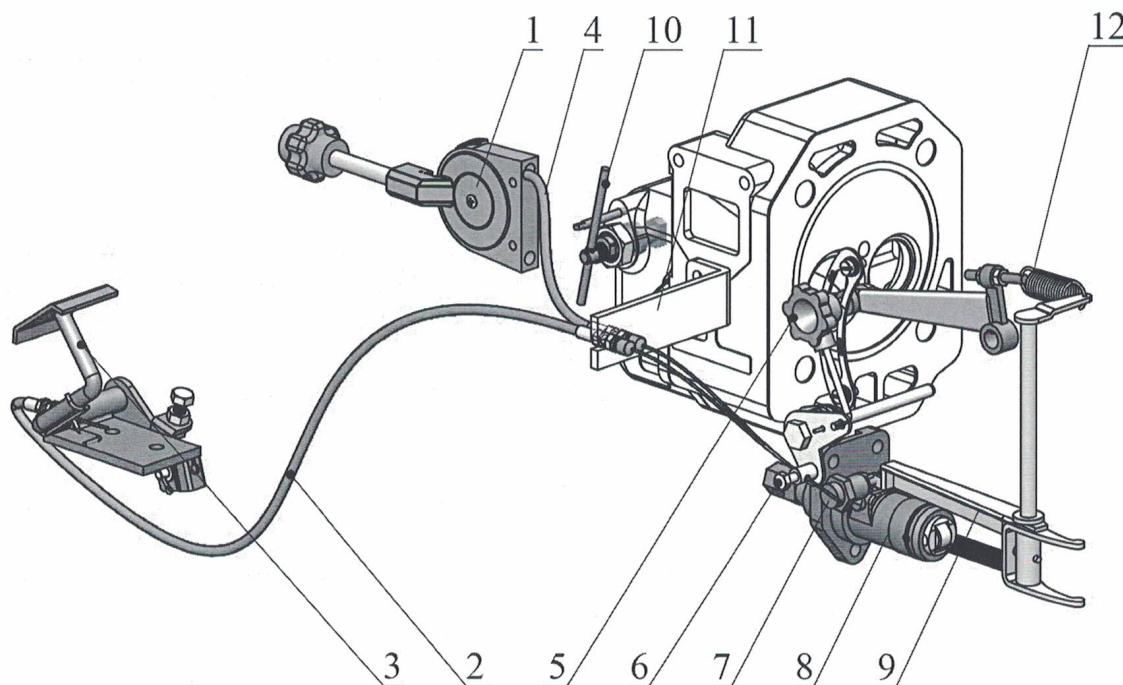
Валы отбора мощности могут быть:

- Зависимыми и независимыми;
- Синхронными и несинхронными.

Зависимые и независимые ВОМ:

Зависимым называется вал, который приводится во вращение вместе с муфтой сцепления и останавливается при ее выключении.

Независимым называется ВОМ, получающий вращение от коленчатого вала двигателя по линии муфты сцепления.

А имея такой ВОМ можно включить на стоянке трактора рабочие органы, например, косилку, дать ей нормальные обороты, и только после этого приступить к кошению трав.

Синхронные и несинхронные ВОМ:

Синхронными называют валы, скорость вращения которых изменяется пропорционально скорости вращения ведущих колес трактора. Такие валы используют для привода высевальных аппаратов навесной сеялки и других машин, работа которых должна быть согласована со скоростью передвижения агрегата.

У **несинхронных** валов скорость вращения не зависит от скорости ведущих колес трактора. Такие валы предназначены для привода насосов гидросистемы трактора, рабочих органов опрыскивателей и опрыскивателей, сеноуборочных и других машин, работающих нормально только при определенном неизменном скоростном режиме.

На тракторах ФАЙТЕР имеется четыре вала отбора мощности (Рис. 21):

1. Шкив на маховике двигателя.

Является независимым несинхронным валом, частота вращения которого равна частоте вращения коленчатого вала двигателя.

Применяется для привода переднего навесного оборудования, например, передней сенокосилки или подметальной щетки.

2. Ременной шкив на корзине сцепления.

Является независимым несинхронным валом, частота вращения которого зависит от частоты вращения коленчатого вала, а также передаточного числа ременной передачи (диаметра шкива на маховике двигателя). Используется для привода заднего навесного оборудования, например, картофелекопалки или задней сенокосилки.

3. Шестерня подъемного редуктора.

Является зависимым синхронным валом, частота вращения которого зависит от скорости движения трактора, используется для привода навесной почвофрезы.

4. Привод гидронасоса.

Является зависимым несинхронным валом. Используется для привода гидронасоса и подключения различного гидравлического оборудования, например, заднего гидроподъемника или передней снегоуборочной машины с гидромотором.

Табл. 2. Частоты вращения ВОМ при номинальных оборотах двигателя (2200 об/мин).

	Т-15				Т-22			
Шкив на маховике двигателя (1)	2200				2200			
Шкив сцепления, привод гидронасоса (2), (4)	1080				1375			
Шестерня привода почвофрезы (3)	I	II	III	R	I	II	III	R
	555	865	1400	420	710	1100	1785	535



Рис. 22. Расположение валов отбора мощности

1. Шкив на маховике двигателя
2. Шкив (корзина) сцепления
3. Шестерня в задней части подъемного редуктора
4. Вал для привода гидронасоса

9. ЭЛ
СИСТ

На тракт
для зап
включе

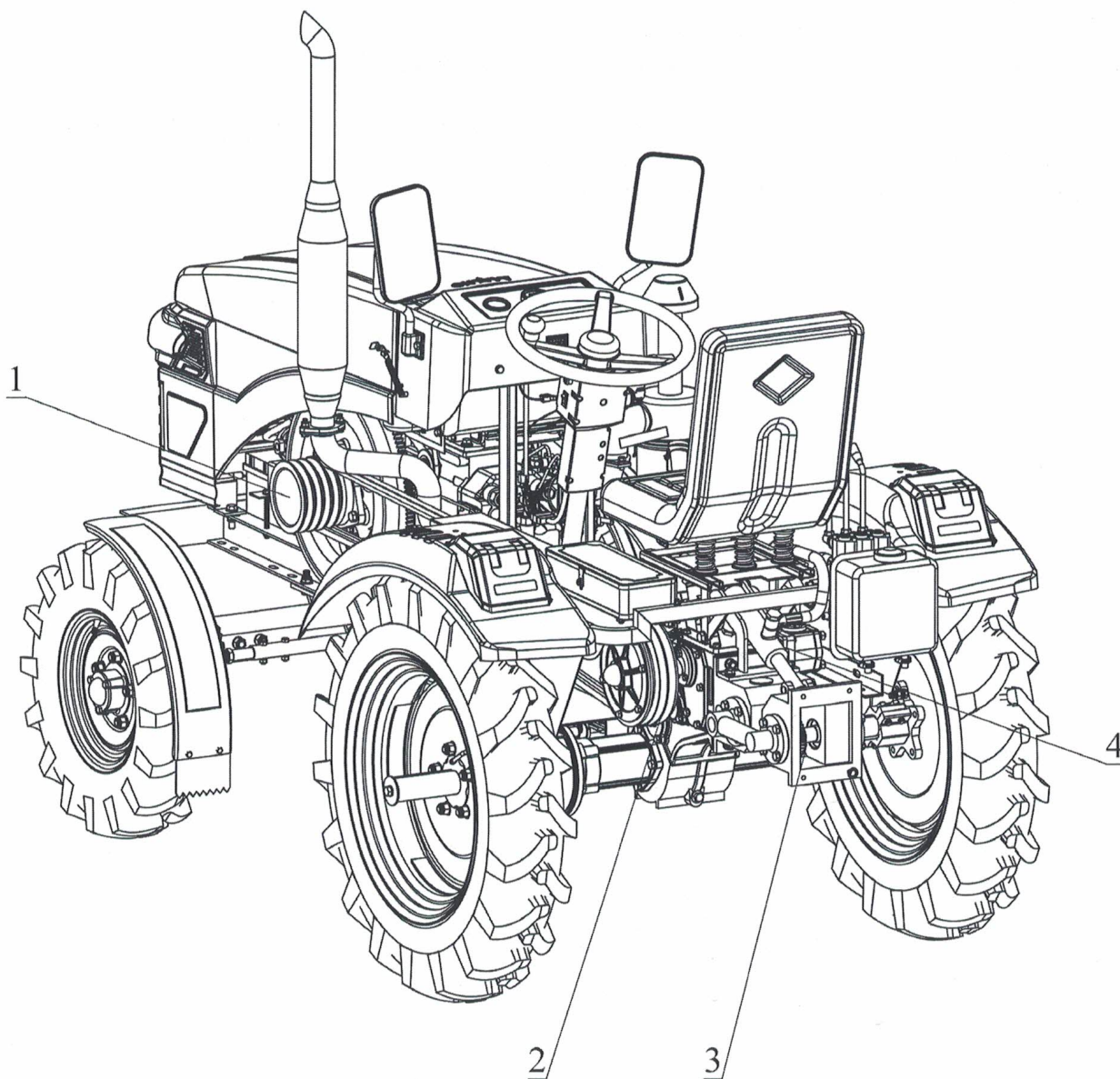
Соедине
потреби
экс потре

Все элект
каждмон
Схема эл

1. Compl
2. Блок-
3. Блок-
4. Аккум
5. Рычаг
6. Клакс
7. Электр
8. Вентил
9. Прибор
10. Счетчи
механи

9. ЭЛЕКТРООБОРУДОВАНИЕ, СИСТЕМА ПУСКА И ПРИБОРЫ

На тракторах ФАЙТЕР установлено электрооборудование постоянного тока, предназначенное для запуска двигателя стартером, освещения трактора и присоединяемого к нему агрегата в любое время, звукового сигнала и других электроприборов.

Соединение проводов электрооборудования выполнено по однопроводной схеме, т. е. ко всем потребителям подходит только один провод от положительного полюса, а отрицательный полюс потребителей и источников тока соединен с корпусом («массой») трактора.

Все электрооборудование подключается с помощью клемм и разъемов для облегчения монтажа, демонтажа, обслуживания и замены в случае неисправности.

Схема электрооборудования показана на Рис. 23.



Рис. 23. Схема электрооборудования тракторов ФАЙТЕР

- | | |
|--|---|
| 1. Комплект проводов | 11. Прибор-указатель температуры охлаждающей жидкости |
| 2. Блок-фара верхняя в сборе (дизайн 2019) | 12. Реле зарядки |
| 3. Блок-фара нижняя в сборе (дизайн 2019) | 13. Реле поворотов |
| 4. Аккумулятор | 14. Датчик стоп-сигнала |
| 5. Рычаг переключателя массы | 15. Блок подрулевых переключателей |
| 6. Клаксон (сигнал) трактора | 16. Кнопка звукового сигнала |
| 7. Электростартер | 17. Фонарь задний (дизайн 2019) |
| 8. Вентилятор в сборе с генератором | 18. Вольтметр цифровой (для Т-22) |
| 9. Прибор-указатель давления масла | 19. Фара заднего света |
| 10. Счетчик моточасов/Амперметр механический | 20. Предохранитель 30 А |

Вентилятор в сборе с генератором (8) — служит для подзарядки аккумулятора во время работы двигателя.

Реле зарядки (12) — позволяет стабилизировать выходное напряжение с генератора.

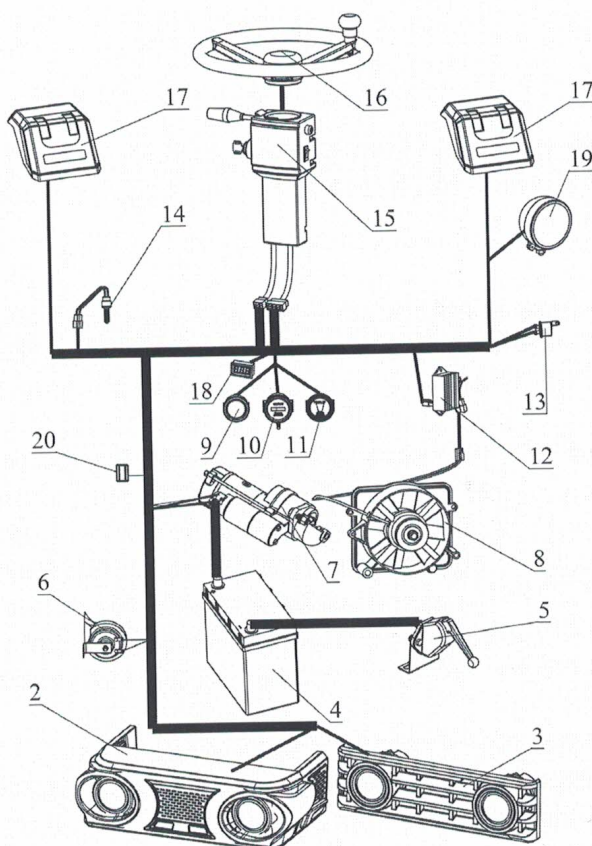
Аккумуляторная батарея (4) — емкостью 45 Ампер-часов для трактора Т-15 и 60 Ампер-часов для тракторов Т-22.

Электростартер (7) — служит для запуска двигателя. Он представляет собой электродвигатель постоянного тока последовательного возбуждения с питанием от аккумуляторной батареи. Стартер работает по однопроводной схеме, вторым проводом служит «масса» трактора. Стартер прикреплен к блоку двигателя. При запуске бендикс стартера соединяется с зубчатым венцом маховика и раскручивает его.

Рычаг переключателя массы (5) — контролирующей включение «массы» в цепь.

Во избежание разрядки аккумулятора выключайте «массу» каждый раз при выключении двигателя.

⚠ ВНИМАНИЕ!

Во избежание разрядки аккумулятора выключайте «массу» каждый раз при выключении двигателя.

Прибор-указатель давления масла (9) — служит для контроля давления масла в двигателе. Давление масла должно находиться в пределах 0,1-0,2 МПа (для Т-15) и в пределах 0,4-1,0 МПа (для Т-22).

Следует учитывать, что стрелочные приборы-указатели не имеют высокой точности и служат для косвенного контроля.

На разных двигателях давление масла контролируется по-разному.

На двигателе ХТ-15 (ФАЙТЕР Т-15) имеется датчик-указатель, находящийся на правой стороне двигателя в районе ручного регулятора газа.

На двигателях ZS1100 (ФАЙТЕР Т-22) указатель находится на клапанной крышке.

Прибор-указатель температуры охлаждающей жидкости (11) — При нормальной работе двигателя температура охлаждающей жидкости должна держаться в пределах 75-85°C, а максимальная не должна превышать 95°C.

Амперметр механический (10) — устанавливается на тракторах ФАЙТЕР Т-15. Механический амперметр показывает рабочее состояние аккумулятора при работе на холостых оборотах. Если стрелка амперметра отклоняется влево (знак минус), значит аккумулятор разряжается, если вправо (знак плюс), значит аккумулятор заряжается.

Счетчик моточасов (10) — устанавливается на тракторах ФАЙТЕР Т-22 — служит для учета фактического времени работы двигателя.

Вольтметр цифровой (18) — устанавливается на тракторах ФАЙТЕР Т-22, и служит для контроля уровня заряда АКБ, его показания должны находиться в диапазоне 12-14 В.

Блок подрулевых переключателей (15) — на нем расположены: замок зажигания, переключатель поворотов, кнопка включения аварийной сигнализации, переключатель ближнего дальнего света, кнопка включения фары заднего света.

Световые приборы (2, 3, 17, 19) — тракторы ФАЙТЕР оснащены четырьмя фарами переднего света сдвоенного режима работы (ближний/дальний свет), светодиодными указателями поворотов в верхнем блоке фар и в задних фонарях, стоп-сигналами в задних фонарях, дополнительной лампой заднего света.

Клаксон (сигнал) трактора (6) — вибрационного типа, включается кнопкой на руле.

Реле поворотов — предназначено для получения мигающего светового сигнала при поворотах трактора. Реле поворотов включается последовательно в цепь ламп, сигнализирующих о поворотах.

Датчик стоп-сигнала (14) — служит для замыкания цепи стоп-сигналов при нажатии педали тормоза.

Предохранитель 30 А (20) — предназначен для защиты от перегрузок и короткого замыкания электрической цепи.

10. ГИДРАВЛИЧЕСКАЯ СИСТЕМА

Гидравлическая навесная система предназначается для навешивания сельскохозяйственных машин и орудий на трактор и управления ими (подъем в транспортное положение и опускание в рабочее). Она состоит из гидравлической системы и заднего навесного устройства.

Давление в системе создается шестеренчатым насосом, который засасывает масло из бака и подает под давлением в распределитель. Далее масло может поступать в верхнюю или нижнюю полость гидравлического цилиндра в зависимости от положения золотника распределителя и перемещать поршень в соответствующую сторону. Из цилиндра масло так же через распределитель сливается в бак.

Подробная схема подключения гидравлического оборудования со списком всех компонентов гидравлической системы указана в разделе «каталог деталей» настоящей инструкции.

Тракторы ФАЙТЕР Т-15, Т-22 в зависимости от выбранной комплектации оснащены гидравлической системой с однопоступательным, или двухпоступательным распределителем. Все модели гидрораспределителей имеют возможность включения «плавающего режима» — в таком положении гидроцилиндр будет свободно ходить по штоку, позволяя навесному орудью повторять рельеф местности.

1. Подъем и опускание сельскохозяйственного навесного оборудования.

Нажмите рычаг управления вперед, и оборудование опустится вниз. Нажмите рычаг управления назад, и навесное орудие поднимется вверх. Удерживайте рычаг управления назад, и навесное оборудование поднимется в транспортное положение. При отпуске рычага он вернется в нейтральное положение.

2. Активация «плавающего режима» гидравлической системы, и работа с навесными орудиями которые обладают опорным колесом (опорными колесами).

Описанный выше способ опускания орудия является принудительным. Такой способ применяется только в особых случаях, когда требуется принудительное заглубление орудия в почву с усилием, значительно превосходящим его вес. Такое опускание при неумелом пользовании может вызвать поломку как самого орудия, так и навесной системы трактора. Поэтому, как правило, для опускания орудия пользуются плавающим положением

Для включения плавающего положения гидравлики нужно переместить рычаг управления в плавающее положения до фиксации (см. Рис. 24). После этого гидроцилиндр перейдет в свободное положение и навесное орудие будет функционировать уже под своим весом контролируясь опорным колесом и повторяя рельеф местности.

3. Гидравлический выход и подключение фронтального навесного оборудования.

Для агрегатирования фронтального навесного оборудования используйте дополнительный гидравлический выход на двухмагистральном распределителе. Снимите заглушку, соедините гидравлические шланги переднего навесного орудия при помощи подходящих штуцеров к гидравлическому распределителю.

В двухмагистральных распределителях все контуры являются равнозначными и можно использовать любой из них для подключения дополнительного оборудования.

Одноконтурный гидрораспределитель

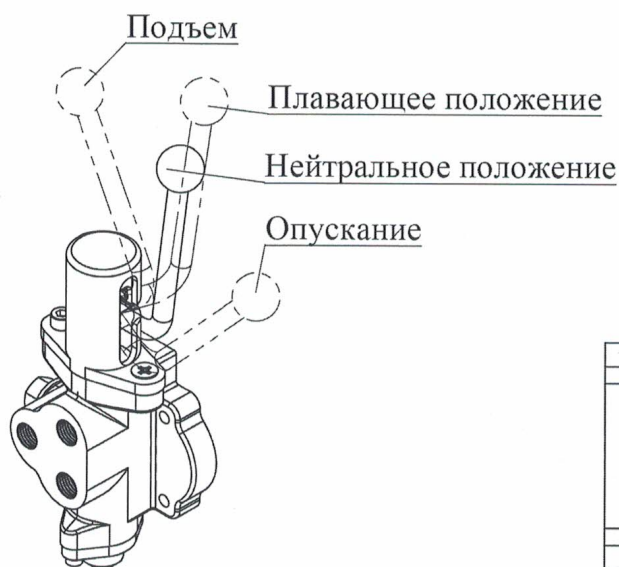

Многоконтурный гидрораспределитель



Рис. 24. Схема переключения режимов гидрораспределителей

Редуктор подъемного навесного оборудования

Предназначен для соединения орудия с трактором, подъема орудия, транспортирования его в поднятом и опускания в рабочее положение, а также для отбора мощности от коробки передач для обеспечения работы активной почвофрезы. Для этого внутри редуктора предусмотрена цепная передача.

Редуктор подъемного навесного оборудования состоит из чугунного литого корпуса, на котором смонтирован гидравлический цилиндр и кронштейны для крепления подъемной части. Навесная система тракторов ФАЙТЕР выполнена по одноточечной схеме, при которой орудие крепится к трактору в одной точке.

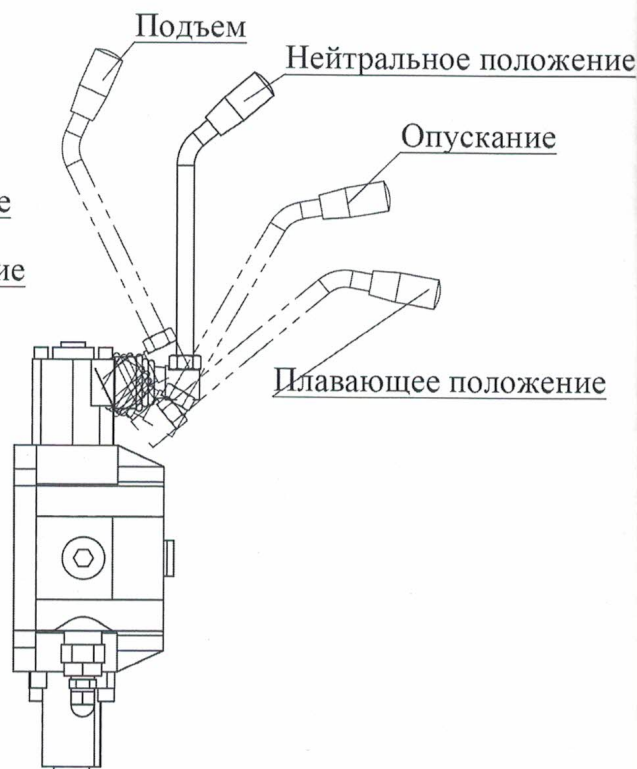
11. ТЕХНИЧЕСКОЕ ОБСЛУЖИВАНИЕ ТРАКТОРА

ПРИМЕЧАНИЕ:

Обслуживание необходимо проводить через указанные интервалы времени, что поможет обеспечить нормальную и стабильную работу вашего трактора. Всегда помните, что интервалы проверки значительно зависят от условий окружающей среды, а также от вашего опыта.

ОСТОРОЖНО!

Если у вас есть проблемы или трудности при эксплуатации, или обслуживании вашего трактора, пожалуйста, обратитесь к авторизованному дилеру.

ВНИМАНИЕ!

Прежде чем приступать к работе с трактором, необходимо удостовериться, что проведено необходимое обслуживание. Техническое обслуживание должно проводиться в соответствии с регламентом:

ЕТО — Ежедневный технический осмотр

1. Проверьте и затяните все внешние болты и гайки.
2. Проверьте давление в шинах, подкачайте при необходимости.
3. Проверьте ступицы переднего колеса на наличие люфтов, при необходимости отрегулируйте.
4. Проверьте натяжение приводных ремней двигателя и цепи привода малого редуктора.
5. Проверьте наличие консистентной смазки в местах установки пресс-масленок, при необходимости добавьте.
6. Проверьте уровень масла в двигателе, коробке переключения передач, гидравлической системе, при необходимости долейте.
7. Проверьте уровень охлаждающей жидкости и дизельного топлива.
8. Проверьте натяжение ремня вентилятора-генератора, отрегулируйте при необходимости.
9. Провести визуальный осмотр электрической цепи, проверить уровень заряда АКБ, при необходимости зарядить.
10. Удалите следы масла, устраните утечку воды или топлива, очистите внешнюю поверхность трактора в случае загрязнения.

ТО-0 — После обкатки (5–10 часов работы)

1. Проверьте и затяните все внешние болты и гайки.
2. Замените масла в двигателе, коробке переключения передач, гидравлической системе.
3. Замените топливный фильтрующий элемент.
4. Произведите промывку воздушного фильтра.
5. Отрегулируйте сцепление.
6. Проверьте соосность шкивов КПП и двигателя, проверьте натяжение приводных ремней и исправность механизма их натяжения.
7. При обкатке техники с использованием почвофрезы — заменить масло в редукторе почвофрезы.

ТО-1 — Техническое обслуживание после каждых 70 часов работы

1. Замените масло в двигателе.
2. Прочистите сетку масляного фильтра грубой очистки (рекомендуется производить не реже, чем каждые 50 моточасов).
3. Замените топливный фильтрующий элемент.
4. Очистите воздушный фильтр и замените смазочное масло (если вы работаете в условиях высокой загрязненности, выполняйте эту процедуру каждый раз после работы).
5. Проверьте сальник коленчатого вала. Замените его в случае износа или повреждения его кромки.
6. Заменить масло в КПП. Меняйте трансмиссионное масло по меньшей мере один раз в год.
7. Заменить масло в гидравлической системе.
8. Проверьте натяжение ремня вентилятора и генератора, отрегулируйте при необходимости.
9. Проверьте и затяните гайки головки цилиндра, при необходимости отрегулируйте клапанный зазор.
10. Проверьте синхронность работы правого и левого тормоза, отрегулируйте при необходимости.
11. Проверьте свободный ход педали сцепления и при необходимости отрегулируйте ее.
12. Отрегулируйте сцепление, при неравномерной выработке лапок выжимного подшипника — замените лапки.
13. Проверьте ступицы переднего колеса на наличие люфтов, при необходимости отрегулируйте.
14. Нанесите контактную смазку на клеммы аккумулятора.
15. Проведите проверку электросистемы и замените все неисправные части. Нанесите свежую смазку в подшипники вентилятора-генератора.

ПРИМЕЧАНИЕ

Рекомендованные операции при наработке техникой более 500 моточасов.

1. Промойте систему охлаждения с помощью дистиллированной воды, удалите накипь и осадок в водяной рубашке головки цилиндра и в блоке цилиндра.
2. Проверьте герметичность клапанов, притрите их при необходимости.
3. Проверьте щели в поршневых кольцах, удалите углеродистую накипь с головки поршня и из пазов колец
4. Проверьте степень изношенности гильзы цилиндра и поршня.
5. Проверьте степень изношенности и установочные зазоры всех шеек коленчатого вала и корпусов подшипников
6. Регулировка зазора между шестерней масляного насоса и корпусом насоса.
7. Проверьте давление открытия и распыления инжектора, промойте его и при необходимости проведите регулировку.

Список материалов

Техника	Масло гидравлическое, л	Масло моторное, л	Масло трансмиссионное, л	Тосол, л	Литол, мл
Мини-трактор ФАЙТЕР Т-15	2	1.7	5.8	2.5	200
Мини-трактор ФАЙТЕР Т-22	2	3.0	6.3	4.5	200

12. УХОД ЗА ДВИГАТЕЛЕМ

Уход за кривошипно-шатунным механизмом:

1. Если трактор новый или на него установлен отремонтированный двигатель, произвести тщательную обкатку его в соответствии с инструкцией. Нарушать режим обкатки в этот период очень опасно, так как детали не приработаны друг к другу, силы трения велики и можно легко вызвать перегрев двигателя, пригорание колец, заедание и проворачивание вкладышей.
2. Во время работы трактора постоянно следить за плотностью всех соединений системы впуска и за состоянием уплотнений блок-картера, чтобы не допустить попадания пыли внутрь двигателя, воды в цилиндры или картер, а также утечки масла.
3. Строго соблюдать режим картерной смазки, так как недостаток масла, его загрязненность, ненормальная вязкость или несоответствие сорта приводят к быстрому износу гильз, подшипников и шеек вала, пальцев и втулок верхней головки шатуна.
4. Прежде чем нагрузить двигатель, нужно его хорошо прогреть, чтобы вязкость масла уменьшилась, и оно смогло проникать в зазоры.
5. Длительная работа двигателя на холостом ходу или при малой нагрузке недопустима, так как при этих режимах нагрузка на детали кривошипно-шатунного механизма получается ударной, а условия смазки неудовлетворительными (масло имеет повышенную вязкость). Кроме того, в результате плохого распыления и неполного сгорания топлива может произойти закоксовывание колец. Нельзя допускать также и длительной перегрузки двигателя.
6. Если обнаружены снижение давления масла, дымление, перегрев, перебои, двигатель останавливают и выявляют причины этих явлений, при этом только в крайних случаях следует прибегать к разборке, так как излишняя разборка вредна.

Уход за системой газораспределения

Для хорошей работы распределительного механизма требуется нормальный зазор между стержнем (или стаканом) клапана и коромыслом, плотное прилегание клапана к гнезду, правильная установка распределительных шестерен. Чтобы обеспечить эти условия, необходимо при периодическом техническом уходе проверять и регулировать зазоры клапанов, при текущем ремонте проверять состояние клапанов и, если нужно, притирать их, а при установке шестерен распределения проверять правильность фаз.

Уход за системой питания

Для нормальной и бесперебойной работы системы питания необходимо заправлять трактор чистым, отстоявшимся топливом, содержать в чистоте приборы и механизмы, своевременно их промывать, проверять и регулировать.

Все механизмы и приборы системы питания ежемесячно очищают от пыли и грязи, устраняют подтекание топлива, спускают отстой из бака и корпуса фильтров, а при загрязнении промывают фильтр горловины бака.

Уход за воздухоочистителем

Сухой инерционный очиститель и съемные сетки промывают в дизельном топливе. После этого очищают изнутри корпус и трубу. Когда стечет промывочное топливо, сетки смачивают чистым маслом, собирают воздухоочиститель и заливают масляную ванну. Не допускать повышенное загрязнение воздушного фильтра и излишний уровень масла в масляной ванне.

Уход за топливными фильтрами

Для промывки элементов грубой очистки (стакан) необходимо закрыть кран топливного бака, слить топливо из корпуса фильтров и снять крышку. Корпус необходимо промыть дизельным топливом, а фильтрующий элемент заменить.

Признаком недопустимого загрязнения фильтрующих элементов служит понижение давления в топливоподающей системе до 0,2-0,3 кг/см². В этом случае нужно снять загрязненные элементы и заменить.

Рекомендуется заменять фильтрующий элемент не реже раза в год.

Уход за топливным насосом и форсунками

В полевых условиях проверку топливного насоса производят только тогда, когда при исправных форсунках замечены признаки ненормальной работы двигателя: дымление, снижение мощности, перерасход топлива. Прежде всего, нужно проверить плотность прилегания нагнетательного клапана к седлу.

При исправных клапанах работа насоса может нарушаться вследствие износа плунжера и гильзы.

При использовании некачественного топлива возможен выход из строя распылителя форсунки (парафинообразование — после длительной стоянки или неправильной консервации техники).

Различные неисправности форсунки, такие как износ деталей распылителя, образование на них нагара, ослабление пружины, могут вызвать дымление двигателя, перебои, снижение мощности и перерасход топлива. Поэтому при периодическом техническом уходе нужно проверить качество распыливания топлива и давление впрыска.

Для проверки распылителя необходимо извлечь форсунку из головки блока цилиндров, промыть ее и удалить нагар, затем подключить ее к магистрали высокого давления топлива и произвести 10-15 оборотов рукояткой ручного запуска. Если распылитель дает четко выделенное туманообразование — форсунка исправна.

Если форсунка плохо распыляет топливо, необходимо снять распылитель, удалить нагар с распылителя и иглы деревянной палочкой или медной пластинкой, тщательно промыть детали в бензине, а затем в дизельном топливе. После промывки игла, установленная в корпус на 1/3 длины, должна свободно перемещаться под действием собственного веса в корпусе, наклоненном под углом 45°. Если после промывки распыление осталось ненормальным, следует максиметром проверить давление впрыска и, если нужно, отверчивая регулировочный винт форсунки, регулируют нормальное давление впрыска.

Заполнение топливом топливной системы двигателя

Если в процессе работы закончилось топливо, необходимо:

1. Заполнить топливный бак топливом;
2. Ослабить штуцер-болт на топливном насосе для развоздушивания системы. Дождаться пока из-под штуцер-болта перестанут появляться пузырьки воздуха и польется ровная струя топлива (см. рис. 26);
3. Затянуть штуцер-болт;
4. Перевести рукоятку ручного газа в положение «старт», выжать рычаг декомпрессора и завести двигатель.



Рис. 26

Проверка работы топливной аппаратуры

Для проверки работы ТНВД необходимо отсоединить от насоса топливную трубку высокого давления. Перевести рукоятку ручного газа в положение «старт». Прокручивая двигатель стартером (рукояткой запуска двигателя) насос будет подавать порции топлива. Если визуально не наблюдается подача топлива, необходимо перевести рукоятку ручного газа в положение «максимальный газ». Если топливо так и не появилось, необходима разборка, чистка, дефектовка топливного насоса.

Для проверки качества распыления топлива необходимо извлечь форсунку из головки блока цилиндра. Подсоединить форсунку к магистрали высокого давления и прокрутить двигатель. Если наблюдается туманообразное распыление — форсунка исправна. Если наблюдается каплеобразование, либо вообще нет распыления топлива — распылитель рекомендуется промыть либо заменить.

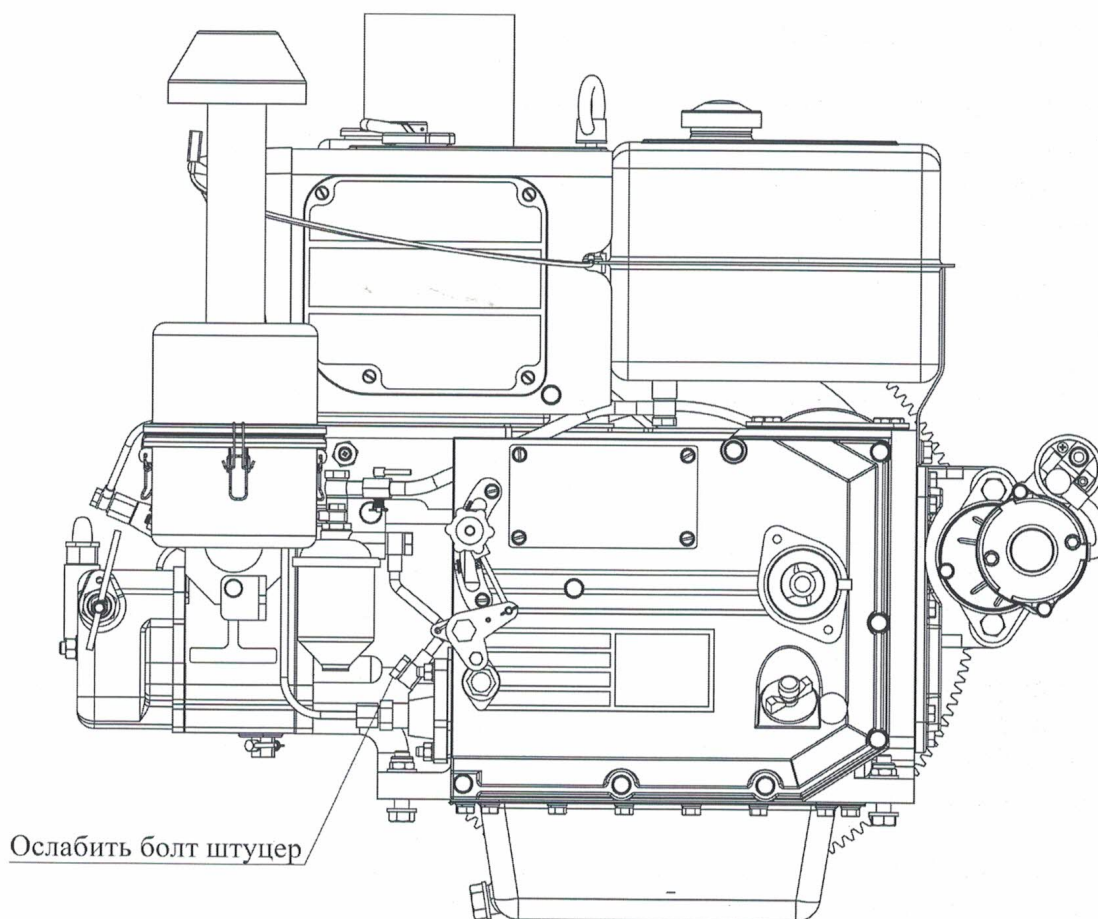
13. УХОД ЗА ТРАКТОРОМ

Уход за муфтой сцепления

1. Муфта сцепления должна содержаться в чистоте, не допускается попадание масла на шкивы муфты, во избежание проскальзывания ремней. По мере загрязнения направляющей втулки рычага выжимного подшипника необходимо периодически производить очистку и смазку.
2. Производить проверку зазоров выжимных лапок сцепления. Правильная регулировка зазоров обеспечивает плавность включения передач КПП. Если износ лапок сцепления происходит неравномерно, рекомендуется заменить лапки и выставить необходимые зазоры. Проверить исправность выжимного подшипника, при необходимости заменить.
3. Следить за исправностью опорных подшипников корзины сцепления, при появлении постороннего шума — подшипники заменить.
4. Периодически проверять состояние дисков сцепления, при неравномерной выработке дисков их следует заменить.

Уход за тормозами

Главными условиями правильной работы тормозного механизма, являются исправность тормозных колодок и цельность тормозных тяг. При регулировке тормозного механизма необходимо выбрать люфт рычага тормоза. Если обнаружена неисправность колодок тормоза, рекомендуется заменить на новые.

Уход за рулевым управлением

Перед началом эксплуатации трактора нужно проверить наличие масла в рулевом редукторе. Для этого необходимо открутить пробку на самом редукторе, масло должно заполнять редуктор на 2/3 общего объема. Если масла недостаточно, необходимо долить до уровня. Не рекомендуется в резких поворотах выкручивать рулевое колесо до упора. Не поворачивать на высоких скоростях.

Уход за передним мостом

При обслуживании трактора необходимо проводить шприцевание переднего моста. На нем установлено 5 тавотниц. Проверяется затяжка тяг рулевого управления. Проверяются ступичные подшипники, при наличии люфта рекомендуется подтянуть корончатую гайку ступицы.

Уход за колесами и шинами

Необходимо периодически проверять давление в шинах, в летний период использования техники — давление должно быть 1.5-2 атмосферы (задние и передние), в зимний период передние — 1.2 атмосферы, задние — 1 атмосфера. Необходимо производить визуальный осмотр покрышек, при выявлении сплошных порезов, грыж, оголения корда работа на таких покрышках категорически запрещена, требуется ремонт или замена покрышки.

Уход за гидравлической системой

При работе трактора происходит постоянный привод на гидравлический насос, и гидравлическое масло циркулирует по системе, поэтому замену масла в гидравлической системе необходимо производить вместе с заменой остальных технических жидкостей трактора. В системе гидравлики используется гидравлическое масло И20. При наличии течи гидравлического масла необходимо проверить затяжку узла, и проверить целостность уплотнительных колец. Не допускается работа трактора с неисправной гидравлической системой.

Уход за электрооборудованием

ВНИМАНИЕ!

Во избежание повышенного износа втулок электростартера запуск двигателя осуществляется ТОЛЬКО с выжатым декомпрессором.

Необходимо регулярно проверять разъемы колодок, целостность проводки и рычага включения массы.

Если техника не используется, рекомендуется отключить массу во избежание разряда аккумуляторной батареи.

Перед запуском двигателя необходимо проверить натяжение ремня привода генератора. Если натяжение недостаточно — отрегулировать натяжение роликом.

Не рекомендуется хранение трактора под открытым небом.

14. ВОЗМОЖНЫЕ ЭКСПЛУАТАЦИОННЫЕ НЕИСПРАВНОСТИ И СПОСОБЫ ИХ УСТРАНЕНИЯ

Двигатель

Затруднен пуск двигателя или запуск двигателя вообще не возможен

Поломки топливной системы	
Неисправности и возможные причины	Метод устранения
1. Нет топлива в топливном баке	1. Добавьте топливо
2. Воздух в топливной системе	2. Удалите воздух, выясните причину и устраните ее
3. Плунжер и цилиндр топливного насоса износились	3. Замените на новый
4. Форсунка забилась или плохо распыляет	4. Замените на новую или промойте
Недостаточная степень сжатия	
Неисправности и возможные причины	Метод устранения
1. Утечка газов через клапана	1. Замените на новый или промойте
2. Прорыв газов через прокладку головки блока цилиндров	2. Замените на новую прокладку и затяните гайки в соответствии с правилами
3. Износ, залипание или соединение колец поршня	3. Замените поврежденные, очистите залипшие кольца
Другие причины	
Неисправности и возможные причины	Метод устранения
1. Неправильный угол опережения и зазоры клапанов после повторной сборки	1. Регулировка
2. Низкая температура окружающей среды	2. Залейте горячую воду в радиатор для подогрева

Нет давления или давление масла недостаточное

Нет или слишком низкое давление	
Неисправности и возможные причины	Метод устранения
1. Слишком низкий уровень масла	1. Долейте
2. Маслозаборник не погружен в масло и воздух попадает в трубку	2. Повторно соберите и проверьте, цел ли маслозаборник
3. Износ шестерен масляного насоса	3. Замените насос

Недостаточная степень сжатия

Неисправности и возможные причины	Метод устранения
1. Утечка газов через клапана	1. Замените на новый или промойте
2. Прорыв газов через прокладку головки блока цилиндров	2. Замените на новую прокладку и затяните гайки в соответствии с правилами
3. Износ, залипание или соединение колец поршня	3. Замените поврежденные, очистите залипшие кольца.

Выхлопной дым

Нормальный цвет дыма — бледно-черный дым. Если при горении топлива в цилиндр попадает вода, то появляется белый дым. При сжигании моторного масла появляется синий дым

Черный дым

Неисправности и возможные причины	Метод устранения
1. Позднее закрытие клапана	1. Отрегулируйте или притрите клапан
2. Перегрузка	2. Регулируйте нагрузку
3. Неправильный угол опережения зажигания	3. Отрегулируйте
4. Забился воздушный фильтр	4. Продуйте и прочистите начисто
5. Износ поршневых колец	5. Замените их новыми

Белый дым

Неисправности и возможные причины	Метод устранения
1. Вода попадает в цилиндр	1. Проверьте прокладку головки и головку блока цилиндров, заменить поврежденные части новыми

Синий дым

Неисправности и возможные причины	Метод устранения
1. Износ поршневых колец и прокладок клапанов	1. Замените их новыми
2. Слишком высокий уровень масла	2. Слейте лишнее масло

Недостаточная мощность

Неисправности и возможные причины	Метод устранения
1. Забился топливный фильтр	1. Промойте и замените фильтр, если необходимо
2. Плохое распыление форсунок	2. Регулировка либо замена распылителей
3. Плунжер и цилиндр топливного насоса износились	3. Замените новыми
4. Деформация пружины регулятора, приводит к низкой частоте оборотов	4. Отрегулируйте или замените новой пружиной
5. Неправильный угол опережения зажигания	5. Отрегулируйте
6. Забился воздушный фильтр	6. Продуйте и прочистите начисто
7. Утечка газов из клапанов	7. Проверьте чистоту и эффективность прилегания клапанов
8. Несвоевременное срабатывание клапанов	8. Регулировка клапанного зазора
9. Недостаточная степень сжатия	9. Замените гильзу цилиндра или поршневые кольца

Ненормальный звук

Неисправности и возможные причины	Метод устранения
1. Излишняя подача топлива в камеру сгорания	1. Отрегулируйте
2. Заклинена иголка распылителя	2. Регулировка или замена
3. Слишком большой зазор клапанов (можно ясно услышать стук клапанов)	3. Регулировка
4. Поршень касается клапанов	4. Гнездо клапанов мало, расширьте посадочное место клапана
5. Поршень касается головки блока цилиндров.	5. Замените прокладку головки на более толстую
6. Пружина клапана разбита	6. Замените разбитую пружину новой
7. Слишком большой зазор между поршнем и гильзой цилиндра	7. Замените новым поршнем или гильзой цилиндра

Серьезная вибрация (Обычно это вызвано неровной работой цилиндров, или некорректной сборкой)

Неисправности и возможные причины	Метод устранения
1. Двигатель неправильно установлен или крепежные болты ослаблены	1. Выровняйте двигатель и снова затяните болты

Перегрев двигателя

Неисправности и возможные причины	Метод устранения
1. Вентилятор не работает	1. Проверьте подшипник вентилятора, ремень и его натяжение
2. Слишком много накипи в водяной рубашке двигателя	2. Очистите водяную рубашку
3. Двигатель перегружен	3. Уменьшите нагрузку. Проверить соосность шкивов двигателя и КПП

Слишком большое потребление масла

Неисправности и возможные причины	Метод устранения
1. Используется неправильное масло	1. Используйте масло согласно инструкции
2. Поршневые кольца износились	2. Замените их новыми
3. Поршневые кольца залипли, масловозвратное отверстие в канавке поршневых колец забились	3. Удалите нагар и очистите поршень
4. Слишком высокий уровень масла	4. Слейте необходимое количество

Повышение уровня масла

Неисправности и возможные причины	Метод устранения
1. Вода просачивается из-под прокладки головки блока	1. Проверьте и замените новой
2. Вода просачивается через головку блока	2. Заменить головку

Двигатель идет в разнос

Неисправности и возможные причины	Метод устранения
1. Шток контроля поставки топлива находится в максимальном положении	1. Проверьте и отремонтируйте
2. Регулировочная тяга плунжера сломана или выскочила из фиксатора	2. Проверьте и отремонтируйте
3. Слишком много масла попадает в цилиндр	3. Проверьте и при необходимости замените поршневые кольца.

Двигатель работает с перебоями

Неисправности и возможные причины	Метод устранения
1. Неравное количество дизельного топлива поставляется к цилиндру	1. Проверьте и отрегулируйте ТНВД и форсунку
2. Воздух находится в топливной системе	2. Удалите воздух

Двигатель глохнет

Неисправности и возможные причины	Метод устранения
1. Воздух находится в топливной системе или фильтрующий элемент забит	1. Проверьте, удалите воздух или замените фильтрующий элемент
2. Клин поршня	2. Проверьте и замените
3. Повышенная нагрузка на двигатель или КПП	3. Снизить нагрузку

Двигатель завелся в обратку

Неисправности и возможные причины	Метод устранения
1. Нарушена система подачи топлива	1. Отрегулировать момент подачи топлива
2. Нарушение зазора клапанного механизма	2. Отрегулировать зазор клапанного механизма

Шасси**Сцепление**

Неисправности и возможные причины	Метод устранения
1. Сцепление буксует	
a. Фрикционные диски трения вымазаны маслом	a. Промойте диск с бензином и устраните утечку масла
b. прижимная пружина ослаблена или разбита	b. Замените новой
c. Слишком маленький или вообще отсутствует свободный ход педали	c. Отрегулируйте свободный ход педали
d. Ведомый диск, искривленный, неровный или чрезмерно изношен	d. Исправьте или замените новым
e. Концы трех выжимных рычагов не в одной плоскости	e. Отрегулируйте концы выжимных рычагов в одной плоскости
2. Сцепление не до конца размыкается, в результате чего трудно переключать передачи или передачи переключаются со скрипом и трактор дергается	
a. Чрезмерно свободный ход педали сцепления	a. Отрегулируйте свободный ход педали
b. Ведомый диск чрезмерно искривленный	b. Замените новым
c. Концы трех выжимных рычагов не в одной плоскости	c. Отрегулируйте концы выжимных рычагов

Сцепление

Неисправности и возможные причины	Метод устранения
d. Разбитый фрикционный диск	d. Замените новым
3. Вибрация и шум в сцеплении	
a. Возвратная пружина выжимных рычагов сломана	a. Замените новой пружиной
b. Выжимной подшипник недостаточно смазан, или поврежден	b. Добавьте смазки или замените подшипник
c. Износ шлицевой поверхности вала	c. Ремонт либо замена деталей
d. Подшипники корзины сцепления повреждены	d. Замена

Тормоз

Неисправности и возможные причины	Метод устранения
1. Неэффективный тормоз	
a. Фрикционные диски трения вымазаны маслом	a. Протрите тормозные колодки бензином и устраните утечку масла
b. Тормозные колодки вымазаны машинным маслом	b. Замените изношенные части новыми
c. Износ тормозных колодок или тормозного барабана	c. Замените тормозной кулачок
d. Тормозной кулачок чрезмерно износился	f. Откорректируйте свободный ход педали
2. Смещение тормозного усилия	
a. Усилие левого и правого тормоза различны	a. Откорректируйте свободный ход левой и правой педали для балансировки тормозного усилия
b. Одна тормозная колодка вымазана машинным маслом	b. Протрите тормозные колодки бензином и устраните утечку масла
3. Тормоз освобождается не до конца и перегревается	
a. Ослабленная возвратная пружина тормозных колодок	a. Замените новыми пружинами
b. Педаль тормоза не может вернуться в исходное положение	b. Проверьте, целая ли возвратная пружина педали, или ось педали заклинивает, и устраните проблему
c. Слишком маленький свободный ход педали	c. Откорректируйте свободный ход педали

Коробка передач	
Неисправности и возможные причины	Метод устранения
1. Посторонний звук в коробке передач	
a. Подшипники коробки передач чрезмерно изношены или повреждены	a. Проверьте и замените изношенные подшипники на новые
b. Затрудненное включение главной передачи	b. Проверьте включение главной передачи и люфт, отрегулируйте сцепление
c. Неисправность механизма дифференциала	c. Замена элементов механизма дифференциала
2. Заклинивание	
a. Подающие вилки чрезмерно изношены или деформированы	a. Замените новыми
b. Фиксирующие пружины подающих вилок ослаблены	b. Замените новыми
c. Профиль зуба шестерен чрезмерно изношенный.	c. Замените изношенные шестерни новыми

Система управления	
Неисправности и возможные причины	Метод устранения
1. Биение переднего колеса	
a. Чрезмерный люфт переднего ступичного подшипника	a. Отрегулируйте люфт подшипника или замените
b. Шаровой палец или его гнездо чрезмерно изношены	b. Замените шаровой палец или его гнездо новым
c. Болты рулевых тяг или шарового пальца ослаблены	c. Проверьте и закрутите гайки
2. Преждевременный износ передних шин	
a. Давление в шинах не соответствует норме	a. Накачайте шины до указанного давления

Гидравлическая система	
Неисправности и возможные причины	Метод устранения
1. Недостаточная поднимающая сила или подъемник не работает	
a. Слишком низкий уровень масла или используется неподходящее гидравлическое масло	a. Добавьте или замените на надлежащее масло до указанного уровня
b. Воздух попадает внутрь гидравлической системы	b. Удалите воздух из системы и зажмите соединительные трубки
c. Масляные сальники насоса серьезно изношены и происходит серьезная утечка	c. Замените масляные сальники насоса

Гидравлическая система

Неисправности и возможные причины	Метод устранения
1. Оборудование не опускается	
d. Сломался предохранительный клапан	d. Отремонтируйте или замените предохранительный клапан
e. Серьезная утечка в цилиндре	e. Замените сальники или изношенные части, если необходимо
2. Оборудование не опускается	
a. Главный распределительный клапан заклинил или закрыт замыкающий клапан	a. Проверить, отрегулировать

Электрическая система**Аккумулятор**

Неисправности и возможные причины	Метод устранения
1. Электроэнергии недостаточно	
a. Генератор или реле зарядки не работают	a. Восстановите генератор
b. Плохой контакт в проводке	b. Проверьте контакты проводов и устраните проблему
2. Перегрев	
a. Короткое замыкание между полярными пластинами	a. Замените АКБ
b. Слишком высокий ток зарядки	b. Проверьте и замените реле зарядки

Генератор

Неисправности и возможные причины	Метод устранения
1. Электроэнергии недостаточно	
a. Щетки не достают до коллектора якоря	a. Проверьте размер графитных щеток и усилие пружины, восстановите или замените ее, если необходимо
b. Повреждена изоляция статора или ротора, или повреждена изоляция контура заземления	b. Восстановите или замените новым
2. Перегрев	
a. Ослабленный ремень генератора	a. Подтяните ремень или замените изношенный ремень новым
b. Слабый контакт графитных щеток	b. Замените

Генератор	
Неисправности и возможные причины	Метод устранения
c. Короткое замыкание частичной обмотки ротора или статора	c. Восстановите или замените обмотку ротора или статора новой
3. Выдаваемый генератором ток неустойчивый	
a. Ослабленный ремень генератора	a. Подтяните ремень или замените изношенный ремень новым
b. Обмотка ротора и статора подверглась короткому замыканию или повреждению	b. Восстановите или замените ротор или статор на новый
c. Ослаблена пружина графитной щетки или слабый контакт щетки	c. Восстановите или замените пружину графитной щетки новой
d. Ослабленные клеммы	d. Проверьте и подтяните
4. Ненормальный звук из генератора	
a. Генератор неправильно установлен	a. Установите генератор правильно
b. Поврежденные подшипники генератора	b. Замените подшипник генератора новым
c. Ротор цепляется об статор или другие части	c. Проверьте и отремонтируйте

Стартер	
Неисправности и возможные причины	Метод устранения
1. Стартер не работает	
a. Соединительный провод сломан или плохой контакт в проводном соединении или в переключателе контактов	a. Спаяйте или замените новым соединительным проводом, обезжирьте контакты и зажмите все гайки в соединительных местах
b. Сгорел предохранитель	b. Замените предохранитель аналогичным по мощности
c. Аккумулятор почти разряжен	c. Зарядите аккумулятор
d. Внутреннее короткое замыкание стартера	d. Исключите короткое замыкание
2. Стартер крутится, но не в состоянии запустить двигатель	
a. Шток втулки чересчур изношен из-за трения ротора с магнитным полюсом	a. Замените новым штоком втулки, очистите поверхность коммутатора
b. Плохой контакт графитных щеток с коммутатором	b. Очистите контактную поверхность щеток и отрегулируйте усилие пружины
c. Поверхность коммутатора выжжена или протравлена маслом	c. Отшлифуйте поверхность коммутатора, удалите пятна масла с поверхности коммутатора
d. Аккумулятор недостаточно заряжен	d. Зарядите аккумулятор
3. Стартер продолжает крутиться непрерывно после запуска двигателя	
a. Неправильный ход втягивающего реле	a. Заменить втягивающее реле
4. Стартер начал крутиться и цепляет венец маховика прежде, чем войти в зацепление	
a. Слишком малый ход бендикса	a. Отрегулировать ход бендикса

15. ХРАНЕНИЕ ТРАКТОРА

Хранение трактора предусматривает проведение специальных мероприятий, обеспечивающих многолетнюю сохранность и сокращение материальных и денежных средств на ремонт и подготовку тракторов к работе.

Подготовка трактора к хранению в закрытом помещении:

1. Очистить трактор от пыли, грязи и растительных остатков.
2. Слить масло из коробки передач, промыть их дизельным топливом и заполнить свежим маслом. Заменить масло в гидросистеме.
3. Слить топливо и отстой из топливного бака.
4. Слить отстой из топливных фильтров.
5. Слить масло из картера двигателя, очистить масляный фильтр, залить в картер свежее масло.
6. Произвести внутреннюю консервацию двигателя:
 - а. Снять с двигателя форсунки и через форсуночные отверстия залить в цилиндр 50-60 г дизельного масла, после чего проверить коленчатый вал вручную на 5-6 оборотов;
 - б. Промыть в чистом бензине снятую форсунку, распылитель обильно смазать консистентной смазкой после чего форсунку установить на двигатель.
7. Смазать механизмы консистентной смазкой согласно табличке смазки.
8. Произвести наружную консервацию трактора, для чего необходимо:
 - а. Все наружные детали и агрегаты электрооборудования протереть насухо чистой салфеткой;
 - б. Удалить появившуюся на деталях коррозию и покрасить места повреждения или покрыть консервирующей смазкой;
 - в. Покрыть консервирующей смазкой наружные резьбовые поверхности, рабочие поверхности заднего навесного устройства.
9. Снять аккумуляторную батарею и хранить в прохладном темном месте, где температура будет максимально низкой, но плюсовой.
10. Поставить трактор на подставки.
11. Во время хранения тракторов нужно не реже одного раза в месяц проворачивать коленчатый вал на несколько оборотов.

Хранение на открытой площадке

Дополнительно к вышеуказанным работам необходимо выполнить следующее:

1. Снять с трактора и перенести в крытое помещение электростартер, фары, реле-регулятор.
2. Полностью заполнить топливную систему топливом, закрыть все отверстия заглушками или пробками, снять колеса с шинами и хранить шины в соответствии с правилами хранения шин.

Пуск трактора в эксплуатацию после длительного хранения

1. Удалить смазку с наружных консервированных поверхностей.
2. Установить на трактор снятые для хранения узлы и детали.
3. Снять и промыть форсунки в чистом, дизельном топливе, после чего установить их на место.
4. Смазать все механизмы согласно таблице смазки.
5. Провести технический обслуживание ТО-0.
6. Включить декомпрессионное устройство и провернуть от руки коленчатый вал на 3-4 оборота.
7. При включенном декомпрессионном устройстве поставить рычаг подачи топлива в положение, соответствующее максимальной подаче, и прокрутить двигатель стартером в течение 10 сек.

Если коленчатый вал вращается нормально, можно запустить двигатель для работы.

16. ГАРАНТИЙНЫЕ ОБЯЗАТЕЛЬСТВА

Изготовитель гарантирует работоспособность трактора в течение 12 месяцев или до 800 моточасов с момента покупки, в зависимости от того, что наступит раньше. Несоблюдение приведенных в руководстве инструкций служит основанием для отклонения претензий со стороны потребителя. Расходы, связанные с транспортировкой трактора несет потребитель. Для осуществления гарантийного ремонта предъявите:

1. Гарантийный талон с отметкой о дате продажи и серийными номерами, подписью продавца и штампом предприятия торговли;
2. Оригинал документа, удостоверяющего оплату.

При отсутствии одного из этих документов в гарантии может быть отказано.

Условия гарантии соответствуют действующему законодательству России. Вместе с тем, полномочные представители, оставляют за собой право отказа бесплатного гарантийного ремонта в случае, если:

- Нарушены правила эксплуатации, описанные в руководстве по эксплуатации;
- Имело место вмешательство в конструкцию трактора;
- Дефект является результатом естественного износа;
- Неисправность возникла в результате повреждения, или небрежной эксплуатации;
- Повреждение трактора вызвано попаданием внутрь посторонних предметов, веществ и жидкостей или обнаружены механические повреждения;
- Пользователем нарушена целостность трактора в течение гарантийного срока: нарушена сохранность состава специальной краски в месте крепежа или имеются следы применения механических средств на винтах;
- В случае если частично или полностью отсутствует заводской серийный номер на раме или двигателе, что делает невозможным идентификацию трактора.



ГАРАНТИЯ НЕ РАСПРОСТРАНЯЕТСЯ:

- На узлы и детали, которые являются расходными (электрические провода и выключатели системы зажигания, лампочки, предохранители, воздушные и топливные фильтры, крышки баков, пружины, диски и лапки сцепления, поршневые кольца, элементы топливной системы (топливные патрубки, трубки высокого давления, плунжерные пары ТНВД, распылители форсунок) сальники, подшипники, приводные ремни и цепи, гидравлические шланги, манжеты гидроцилиндров, ролики-натяжители ремней, колесные камеры, покрышки, прокладки)
- На неисправности, возникшие вследствие использования расходных материалов несоответствующего качества - топлива, масел, охлаждающей жидкости, смазки, фильтров.
- На неисправности, возникшие вследствие несвоевременного или ненадлежащего исполнения предписаний по техническому обслуживанию.

Гарантия на аккумуляторную батарею составляет 14 дней с даты продажи трактора.